

**SAMSUNG**

# BENUTZERHANDBUCH

SM-R500

German. 03/2019. Rev.1.0

[www.samsung.com](http://www.samsung.com)

# Inhalt

## Erste Schritte

- 5 Informationen zur Galaxy Watch Active**
- 5 Zuerst lesen**
- 11 Geräteaufbau**
  - 11 Lieferumfang
  - 12 Galaxy Watch Active
  - 14 Induktives Ladegerät
- 15 Akku**
  - 15 Akku aufladen
  - 16 Tipps und Vorsichtsmaßnahmen zum Laden des Akkus
  - 17 Kabelloses Laden
  - 19 Energiesparmodus
- 20 Galaxy Watch Active tragen**
  - 20 Galaxy Watch Active anlegen
  - 21 Tipps und Vorsichtsmaßnahmen zum Armband
  - 21 Armband austauschen
- 23 Galaxy Watch Active ein- und ausschalten**
- 24 Galaxy Watch Active mit einem Mobilgerät verbinden**
  - 24 Anwendung „Galaxy Wearable“ installieren
  - 24 Galaxy Watch Active über Bluetooth mit einem Mobilgerät verbinden
  - 26 Remote-Verbindung
- 27 Galaxy Watch Active ohne Mobilgerät verwenden**
- 28 Bildschirm bedienen**
  - 28 Touchscreen
  - 31 Bildschirmaufteilung
  - 32 Bildschirm ein- und ausschalten
  - 33 Bildschirm wechseln
  - 35 Sperrbildschirm
- 35 Uhr**
  - 35 Ziffernblatt
  - 36 Uhrentyp ändern
  - 37 Dauerhafte Anzeige der Uhr aktivieren
  - 37 Modus „Nur Uhr“
- 38 Benachrichtigungen**
  - 38 Benachrichtigungsfeld
  - 39 Eingehende Benachrichtigungen anzeigen
  - 40 Anwendungen zum Empfangen von Benachrichtigungen auswählen
- 40 QuickPanel**
- 47 Text eingeben**
  - 47 Einführung
  - 47 Spracheingabe verwenden
  - 48 Emoticons verwenden
  - 49 Handschrift- oder Tastatureingabe verwenden

## Anwendungen und Funktionen

### 51 SMS/MMS

### 53 Telefon

- 53 Einführung
- 53 Anrufe entgegennehmen
- 55 Anrufe tätigen

### 55 Kontakte

### 57 Samsung Health

- 57 Einführung
- 60 Tägliche Aktivität
- 61 Schritte
- 63 Etagen
- 64 Kalorien
- 65 Training
- 72 Schlaf
- 74 Puls
- 76 Stress
- 78 Ernährung
- 80 Gewichtsverwaltung
- 81 Wasser
- 82 Koffein
- 83 Community
- 84 Einstellungen
- 84 Weitere Informationen

### 85 GPS

### 86 Musik

- 86 Einführung
- 86 Musik wiedergeben
- 86 Musik importieren
- 87 Musik mit der Galaxy Watch Active wiedergeben
- 87 Musik vom Mobilgerät wiedergeben
- 88 Musik ohne Verbindung mit einem Mobilgerät wiedergeben

### 88 Reminder

### 89 Kalender

### 90 Bixby

- 90 Einführung
- 90 Bixby starten
- 91 Sprache festlegen

### 91 Wetter

### 92 Alarm

### 93 Weltuhr

### 93 Galerie

- 93 Bilder importieren und exportieren
- 94 Bilder anzeigen
- 95 Bilder löschen

### 95 Telefon finden

### 96 Meine Uhr finden

### 97 SOS-Nachrichten

### 98 E-Mail

### 98 Galaxy Store

## **99 Einstellungen**

- 99 Einführung
- 99 Ziffernblätter
- 100 Vibrieren
- 100 Anzeige
- 101 Erweitert
- 102 Verbindungen
- 106 Apps
- 107 Sicherheit
- 107 Konto
- 108 Eingabehilfe
- 108 Allgemein
- 110 Akku
- 110 Info zur Uhr
- 111 Mit neuem Telefon verbinden
- 111 Mit Telefon verbinden

## **Galaxy Wearable-Anwendung**

### **112 Einführung**

### **114 Home**

- 114 Info zur Uhr
- 114 Galaxy Store
- 114 Samsung Health
- 114 SmartThings
- 115 Benachrichtigungen
- 116 Apps
- 117 Widgets
- 118 Vibration
- 118 Anzeige
- 119 Erweitert
- 120 Inhalt zu Ihrer Uhr hinzufügen
- 121 Senden von SOS-Nachrichten

- 121 Meine Uhr finden
- 122 Konto und Sicherung
- 123 Telefoneinstell. synchronisieren
- 124 Eingabehilfe
- 124 Info zur Uhr
- 125 Info zu Galaxy Wearable

### **126 Ziffernblätter**

### **126 Entdecken**

## **Galaxy Watch Active verwenden**

### **127 Einführung**

### **127 Als persönlichen Gesundheitscoach verwenden**

- 127 Tagesziel für Aktivitäten erreichen
- 128 Stress bewältigen und Schlafqualität verbessern
- 128 Erweiterte Übungen nutzen

### **129 Zur intelligenten Planung verwenden**

- 129 Informationen zum Tag anzeigen
- 130 Alltag verwalten
- 132 Dual-Uhr im Ausland verwenden
- 132 Erinnerungen bequem erstellen

## **Anhang**

### **133 Rat und Hilfe bei Problemen**

### **137 Akku entfernen**

# Erste Schritte

## Informationen zur Galaxy Watch Active

Die Galaxy Watch Active ist eine Smartwatch, die Ihre Trainingsmuster analysiert, Ihren Fitnesszustand überwacht und eine Reihe praktischer Anwendungen zum Telefonieren und Wiedergeben von Musik bietet. Sie können verschiedene Funktionen durch einfaches Antippen starten und auch den Uhrentyp nach Ihrem Geschmack anpassen.

Schließen Sie Ihre Galaxy Watch Active an Ihr Mobilgerät an, um noch mehr Funktionen nutzen zu können, oder verwenden Sie die Galaxy Watch Active ohne verbundenes Mobilgerät.

## Zuerst lesen

Lesen Sie dieses Handbuch vor der Verwendung des Geräts durch, um eine sichere und sachgemäße Verwendung zu gewährleisten.

- Beschreibungen basieren auf den Standardeinstellungen des Geräts.
- Einige Inhalte weichen je nach Region, Gerätespezifikationen und Gerätesoftware möglicherweise von Ihrem Gerät ab.
- Hochwertige Inhalte, bei denen für die Verarbeitung hohe CPU- und RAM-Leistungen erforderlich sind, wirken sich auf die Gesamtleistung des Geräts aus. Anwendungen, die mit diesen Inhalten zusammenhängen, funktionieren abhängig von den technischen Daten des Geräts und der Umgebung, in der es genutzt wird, möglicherweise nicht ordnungsgemäß.
- Samsung übernimmt keinerlei Haftung bei Leistungsproblemen, die von Anwendungen von Drittanbietern verursacht werden.
- Samsung ist nicht für Leistungseinbußen oder Inkompatibilitäten haftbar, die durch veränderte Registrierungseinstellungen oder modifizierte Betriebssystemsoftware verursacht wurden. Bitte beachten Sie, dass inoffizielle Anpassungen des Betriebssystems dazu führen können, dass die Galaxy Watch Active oder eine Anwendung nicht mehr ordnungsgemäß funktioniert.

- Software, Tonquellen, Hintergrundbilder, Bilder sowie andere Medien auf dieser Galaxy Watch Active unterliegen einer Lizenzvereinbarung für die eingeschränkte Nutzung. Das Extrahieren und Verwenden dieser Materialien für gewerbliche oder andere Zwecke stellt eine Verletzung von Copyright-Gesetzen dar. Der Benutzer trägt die volle Verantwortung bei illegaler Verwendung von Medien.
- Standardanwendungen, die bereits auf der Galaxy Watch Active installiert sind, unterliegen Aktualisierungen und es kann vorkommen, dass sie ohne vorherige Ankündigung nicht mehr unterstützt werden. Sollten Sie Fragen zu einer auf der Galaxy Watch Active vorinstallierten Anwendung haben, wenden Sie sich an ein Servicecenter von Samsung. Wenden Sie sich bei Anwendungen, die Sie selbst installiert haben, an den jeweiligen Anbieter.
- Das Verändern des Betriebssystems der Galaxy Watch Active oder das Installieren von Software aus inoffiziellen Quellen kann zu Fehlfunktionen an der Galaxy Watch Active, zu Beschädigung oder zum Verlust von Daten führen. Diese Handlungen stellen Verstöße gegen Ihre Lizenzvereinbarung mit Samsung dar und haben das Erlöschen der Garantie zur Folge.
- Einige Funktionen können je nach Hersteller und Modell des Mobilgeräts, das mit der Galaxy Watch Active verbunden wird, möglicherweise nicht wie in diesem Benutzerhandbuch beschrieben verwendet werden.
- Sie können den Touchscreen auch bei starker Sonneneinstrahlung im Freien gut sehen, indem Sie den Kontrastbereich automatisch der Umgebung entsprechend anpassen. Aufgrund der Beschaffenheit der Galaxy Watch Active kann es beim Anzeigen von statischen Grafiken über längere Zeiträume zu Nach- oder Geisterbildern kommen, die sich auf der Anzeige einbrennen.
  - Es wird empfohlen, keine statischen Grafiken über längere Zeiträume auf dem gesamten Touchscreen oder einem Teil davon zu verwenden und den Touchscreen auszuschalten, wenn die Galaxy Watch Active über längere Zeiträume nicht verwendet wird.
  - Sie können den Touchscreen so einstellen, dass er sich automatisch ausschaltet, wenn Sie ihn nicht verwenden. Tippen Sie auf dem Anwendungsbildschirm der Galaxy Watch Active  (**Einstellungen**) und anschließend **Anzeige** → **Bildschirm-Timeout** an. Wählen Sie dann die Zeitspanne, die das Gerät warten soll, bevor es den Touchscreen ausschaltet.
  - Um den Touchscreen so einzustellen, dass die Helligkeit automatisch an die Umgebung angepasst wird, tippen Sie auf dem Anwendungsbildschirm der Galaxy Watch Active  (**Einstellungen**), **Anzeige** → **Autom. geringe Helligkeit** und anschließend den Schalter an, um die Funktion zu aktivieren.

- Je nach Region bzw. Modell ist für einige Geräte eine Genehmigung durch die Federal Communications Commission (FCC) erforderlich. Wenn Ihr Gerät von der FCC genehmigt wurde, können Sie die FCC-ID auf der Galaxy Watch Active aufrufen. Um die FCC-ID anzuzeigen, tippen Sie auf dem Anwendungsbildschirm der Galaxy Watch Active  (**Einstellungen**) und dann **Info zur Uhr** → **Gerät an** und rufen Sie unter **FCC-Zertifizierung** die FCC-ID auf.

## Wasser- und Staubbeständigkeit

Das Gerät ist wasser- und staubgeschützt. Befolgen Sie die nachstehenden Tipps, um Wasser- und den Staubschutz aufrecht zu erhalten. Andernfalls kann das Gerät beschädigt werden.

- Setzen Sie das Gerät keinem **Wasser mit starker Strömung** aus.
- Verwenden Sie das Gerät nicht beim Tauchen, beim Schnorcheln oder bei anderen Wassersportarten in schnell fließenden Gewässern.
- Sind Gerät oder Hände feucht, trocknen Sie sie gründlich ab, bevor Sie das Gerät bedienen.
- Wenn das Gerät mit klarem Süßwasser (Frischwasser) in Kontakt kommt, trocknen Sie es sorgfältig mit einem sauberen, weichen Tuch ab. Wird das Gerät, entgegen einer bestehenden IP-Klassifizierung, die ausschließlich bei klarem Süßwasser gilt, anderen Flüssigkeiten, etwa Salzwasser, Wasser aus einem Schwimmbecken, Seifenlauge, Öl, Parfüm, Sonnencreme, Handreiniger, oder chemischen Produkten wie Kosmetika ausgesetzt, sollten Sie es mit Frischwasser abspülen und sorgfältig mit einem sauberen, weichen Tuch abtrocknen. Bei einem Kontakt mit anderen Flüssigkeiten können sowohl Leistung als auch Aussehen des Geräts beeinträchtigt werden.
- **Falls das Gerät hinunterfällt oder einen Schlag abbekommt**, werden die Wasser und Staub abweisenden Komponenten des Geräts möglicherweise beschädigt.
- Zerlegen Sie das Gerät nicht. Die Wasser und Staub abweisenden Komponenten des Geräts könnten beschädigt werden.
- Setzen Sie das Gerät keiner enormen Veränderung der Luft- oder Wassertemperatur aus.
- Trocknen Sie das Gerät nicht mit einem Heißluftgerät, etwa einem Föhn.
- Die Wasser abweisende Komponente kann in der Sauna beschädigt werden.

- Einige Funktionen, etwa der Touchscreen, funktionieren möglicherweise nicht richtig, **wenn das Gerät im Wasser verwendet wird.**
- **Tests mit diesem Gerät in einer kontrollierten Umgebung haben ergeben, dass es in bestimmten Situationen und unter bestimmten Bedingungen gegen Wasser und Staub beständig ist. (Es erfüllt die Anforderungen für die Wasserbeständigkeit der internationalen Norm ISO 22810:2010 in 50 m tiefem Wasser und kann in flachem Wasser genutzt werden. Es erfüllt die Anforderungen für die Staubbeständigkeit gemäß Klassifizierung IEC 60529 IP6X.)**

### Vorkehrungen gegen Überhitzung

Wenn das Tragen des Geräts aufgrund einer Überhitzung unangenehm wird, verwenden Sie es nicht weiter und nehmen Sie es unverzüglich vom Handgelenk.

Um Probleme wie Fehlfunktionen am Gerät sowie Hautirritationen oder -schäden und ein Auslaufen des Akkus zu verhindern, erscheint eine Warnung auf dem Gerät, falls es eine gewisse Temperatur erreicht. Wenn die erste Warnung erscheint, werden alle Gerätefunktionen deaktiviert, bis das Gerät auf eine bestimmte Temperatur abgekühlt ist.

Falls die Temperatur des Geräts weiter steigt, wird eine zweite Warnung angezeigt. Das Gerät schaltet sich aus. Verwenden Sie das Gerät nicht, bis es auf eine bestimmte Temperatur abgekühlt ist.

### Hinweissymbole



**Warnung:** Situationen, die zu Verletzungen führen könnten



**Vorsicht:** Situationen, die zu Schäden an Ihrem oder anderen Geräten führen könnten



**Hinweis:** Hinweise, Verwendungstipps oder zusätzliche Informationen



## Galaxy Watch Active reinigen und handhaben

Befolgen Sie die untenstehenden Anweisungen, um sicherzustellen, dass die Galaxy Watch Active auch weiterhin ordnungsgemäß funktioniert und ihr ursprüngliches Aussehen bewahrt. Falls Sie die Anweisungen nicht befolgen, können Beschädigungen der Galaxy Watch Active entstehen und Hautreizungen auftreten.

- Schützen Sie das Gerät vor Staub, Schweiß, Tinte, Öl und chemischen Produkten wie Kosmetika, antibakteriellen Sprays, Handreinigern, Reinigungsmittel und Insektiziden. Ansonsten kann das Äußere und Innere der Galaxy Watch Active beschädigt oder die Geräteleistung beeinträchtigt werden. Falls die Galaxy Watch Active mit einer der genannten Substanzen in direkten Kontakt kommt, reinigen Sie das Gerät mit einem fusselfreien, weichen Tuch.
- Verwenden Sie keine Seife, keine Reinigungsmittel, keine Schleifmittel, keine Druckluft, keine Ultraschallwellen und keine externen Wärmequellen zum Reinigen der Galaxy Watch Active. Dadurch kann die Galaxy Watch Active beschädigt werden. Reste von Seife, Reinigern oder Desinfektionsmitteln auf der Galaxy Watch Active können Hautreizungen auslösen.
- Säubern Sie das Handgelenk und das Armband, wenn Sie trainiert oder geschwitzt haben. Reinigen Sie die Galaxy Watch Active mit Süßwasser, wischen Sie sie mit etwas Reinigungsalkohol ab und trocknen Sie sie anschließend sorgfältig ab.
- Spülen Sie die Galaxy Watch Active zum Entfernen von Sonnencreme, Lotion oder Öl mit einem seifenfreien Reinigungsmittel ab und trocknen Sie sie sorgfältig ab.
- Falls das Armband der Galaxy Watch Active Flecken oder Fremdkörper aufweist, reinigen Sie es mit einer weichen, angefeuchteten Zahnbürste.

## Vorsichtsmaßnahmen bei Allergien gegen Materialien der Galaxy Watch Active

- Die internen und externen Zertifizierungsstellen von Samsung haben gesundheitsschädliche Materialien, die in der Galaxy Watch Active enthalten sein können, u. a. als Tragetest auf Kontakt mit der Haut und auf Hauttoxizität getestet.
- Die Galaxy Watch Active enthält Nickel. Treffen Sie die notwendigen Vorsichtsmaßnahmen, wenn Ihre Haut empfindlich reagiert oder wenn Sie Allergien haben gegen Materialien, die für die Galaxy Watch Active verwendet wurden.
  - **Nickel:** Die Galaxy Watch Active enthält einen geringen Anteil Nickel, der unterhalb des zulässigen Referenzwerts der EU-Verordnung REACH liegt. Sie kommen nicht in Kontakt mit dem Nickel, das in der Galaxy Watch Active enthalten ist. Darüber hinaus hat die Galaxy Watch Active den international zertifizierten Test bestanden. Wenn Sie allerdings empfindlich auf Nickel reagieren, sollten Sie bei der Nutzung der Galaxy Watch Active vorsichtig sein.
- Die für die Galaxy Watch Active verwendeten Materialien entsprechen den Standards der U.S Consumer Product Safety Commission (CPSC), den Richtlinien der europäischen Länder sowie anderen internationalen Normen.
- Weitere Informationen zum Umgang von Samsung mit Chemikalien finden Sie auf der Website von Samsung (<https://www.samsung.com/uk/aboutsamsung/sustainability/environment/>).

## Geräteaufbau

### Lieferumfang

In der Kurzanleitung finden Sie Informationen darüber, welche Teile im Lieferumfang enthalten sind.



- Die mit der Galaxy Watch Active und anderen verfügbaren Zubehörteilen bereitgestellten Artikel können je nach Region oder Dienstanbieter variieren.
- Die mitgelieferten Artikel sind nur für die Verwendung mit dieser Galaxy Watch Active vorgesehen und sind möglicherweise nicht mit anderen Geräten kompatibel.
- Änderungen am Aussehen und an den technischen Daten sind ohne vorherige Ankündigung vorbehalten.
- Weitere Zubehörteile können Sie bei Ihrem örtlichen Samsung-Händler erwerben. Stellen Sie vor dem Kauf sicher, dass sie mit der Galaxy Watch Active kompatibel sind.
- Bestimmtes Zubehör für die Galaxy Watch Active, z. B. Ladegeräte, weisen möglicherweise nicht dieselben Eigenschaften in Bezug auf Wasserfestigkeit und Staubschutz auf.
- Verwenden Sie nur von Samsung zugelassenes Zubehör. Wenn Sie nicht zugelassenes Zubehör verwenden, kann dies zu Leistungseinbußen und Fehlfunktionen führen, die nicht von der Garantie abgedeckt werden.
- Änderungen an der Verfügbarkeit aller Zubehörteile sind vorbehalten und hängen vollständig von den Herstellerfirmen ab. Weitere Informationen zu verfügbarem Zubehör finden Sie auf der Website von Samsung.

## Galaxy Watch Active

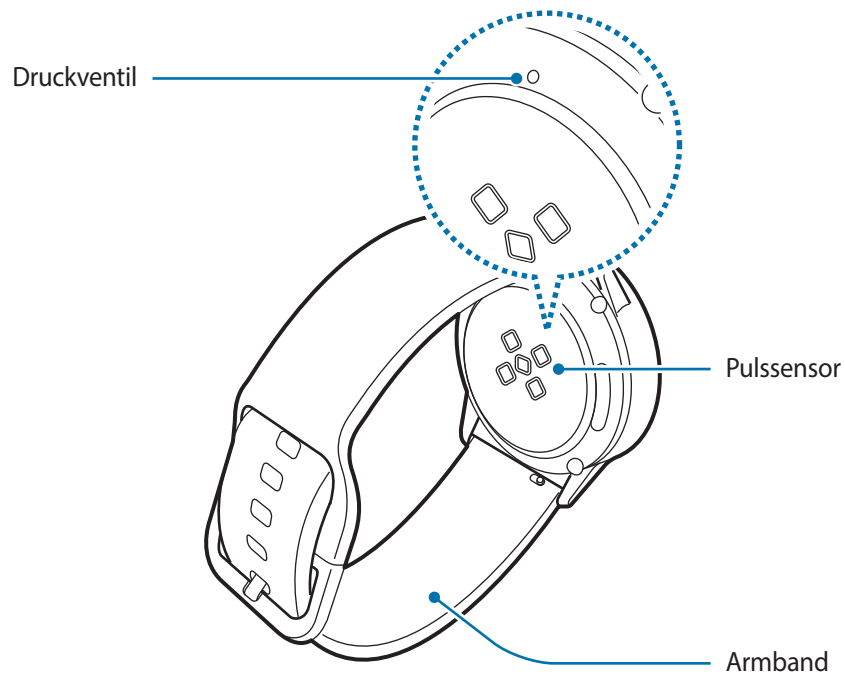
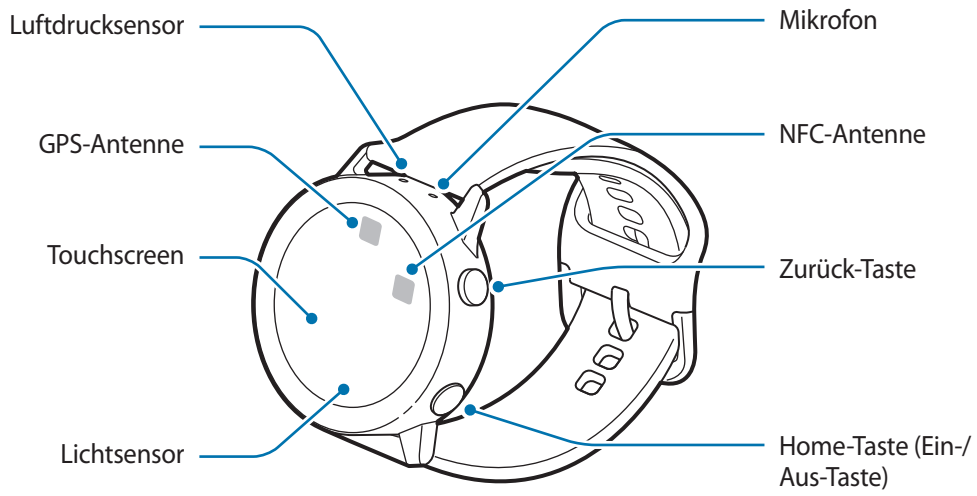



Das Gerät und einige Zubehörartikel (separat erhältlich) enthalten Magneten. Sowohl die AHA (American Heart Association, USA) als auch die MHRA (Medicines and Healthcare Products Regulatory Agency, Großbritannien) weisen darauf hin, dass der Einsatz von Magneten innerhalb einer Reichweite von 15 cm die Funktion von implantierten Herzschrittmachern, Kardioverttern, Defibrillatoren, Insulinpumpen oder anderen medizinisch-elektrischen Geräten (zusammenfassend „medizinische Geräte“ genannt) beeinträchtigen kann. Wenn Sie eines dieser medizinischen Geräte verwenden, **BENUTZEN SIE DIESES GERÄT UND BESTIMMTE ZUBEHÖRTEILE (SEPARAT ERHÄLTlich) NUR NACH RÜCKSPRACHE MIT EINEM ARZT.**





- Bewahren Sie das Gerät und bestimmte Zubehörteile (separat erhältlich) nicht in der Nähe magnetischer Felder auf. Karten mit Magnetstreifen wie Kreditkarten, Telefonkarten, Reisepässe und Bordkarten können durch Magnetfelder beschädigt werden.
- Halten Sie das Armband sauber. Kommt das Armband mit Verunreinigungen wie Staub oder Farbstoff in Kontakt, bleiben möglicherweise Flecken zurück, die nicht vollständig entfernt werden können.
- Stecken Sie keine scharfen Gegenstände in den Luftdrucksensor, das Druckventil oder das Mikrofon. Dadurch können die Innenteile beschädigt und die Wasserfestigkeit der Galaxy Watch Active beeinträchtigt werden.
- Wenn Sie das Gerät verwenden, obwohl das Glas oder der Acrylkörper beschädigt ist, besteht Verletzungsgefahr. Verwenden Sie das Gerät erst wieder, wenn es in einem Servicecenter von Samsung geprüft und repariert wurde.



- Vergewissern Sie sich, dass das Mikrofon der Galaxy Watch Active nicht verdeckt ist, wenn Sie hineinsprechen.
- Das Druckventil sorgt dafür, dass die Innenteile und Sensoren der Galaxy Watch Active auch in Umgebungen, in denen sich der Luftdruck ändert, richtig funktionieren.

## Tasten

Tasten	Funktion
 <b>Home/Ein/Aus</b>	<ul style="list-style-type: none"> <li>• Gedrückt halten, um die Galaxy Watch Active ein- oder auszuschalten.</li> <li>• Drücken, um den Bildschirm einzuschalten.</li> <li>• Länger als 7 Sekunden gedrückt halten, um die Galaxy Watch Active neu zu starten.</li> <li>• Drücken, um den Anwendungsbildschirm zu öffnen, wenn Sie sich im Ziffernblatt befinden.</li> <li>• Drücken, um das Ziffernblatt zu öffnen, wenn Sie sich auf einem anderen Bildschirm befinden.</li> </ul>
 <b>Zurück</b>	<ul style="list-style-type: none"> <li>• Drücken, um zum vorherigen Bildschirm zurückzukehren.</li> </ul>

## Induktives Ladegerät

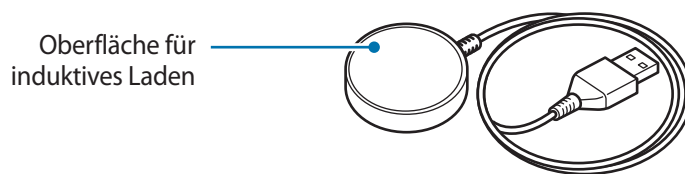

Das induktive Ladegerät darf nicht mit Wasser in Berührung kommen, da es nicht dieselben Eigenschaften in Bezug auf Wasserfestigkeit und Staubschutz aufweist wie die Galaxy Watch Active.

## Akku

### Akku aufladen

Vor der erstmaligen Verwendung des Akkus oder wenn er länger nicht verwendet wurde, muss der Akku geladen werden.



Verwenden Sie nur von Samsung zugelassene Ladegeräte, Akkus und Kabel. Nicht zugelassene Ladegeräte oder Kabel können zu einer Explosion des Akkus oder zu Schäden an der Galaxy Watch Active führen.



- Verwenden Sie das mitgelieferte induktive Ladegerät und das normale Ladegerät. Mit einem Ladegerät eines Drittanbieters kann die Galaxy Watch Active nicht richtig geladen werden.
- Ein falsches Anschließen des Ladegeräts kann zu schweren Schäden am Gerät führen. Schäden durch unsachgemäße Verwendung werden nicht von der Garantie abgedeckt.
- Laden Sie das Gerät nicht länger als eine Woche auf, da eine Überladung die Akkulebensdauer beeinträchtigen kann.



Stecken Sie das Ladegerät aus, wenn es nicht verwendet wird, um Energie zu sparen. Das Ladegerät verfügt über keinen Ein-/Aus-Schalter. Sie müssen also das Ladegerät vom Stromanschluss trennen, wenn es nicht verwendet wird, um zu verhindern, dass Energie verschwendet wird. Das Ladegerät sollte sich während des Aufladens in der Nähe des Stromanschlusses befinden und leicht zugänglich sein.

- 1 Verbinden Sie das induktive Ladegerät mit dem normalen Ladegerät und stecken Sie den Stecker des Ladegeräts in eine Steckdose.
- 2 Legen Sie die Galaxy Watch Active auf das induktive Ladegerät und richten Sie dabei das Gerät so aus, dass die Mittelpunkte des induktiven Ladegeräts und der Rückseite der Galaxy Watch Active übereinander liegen.

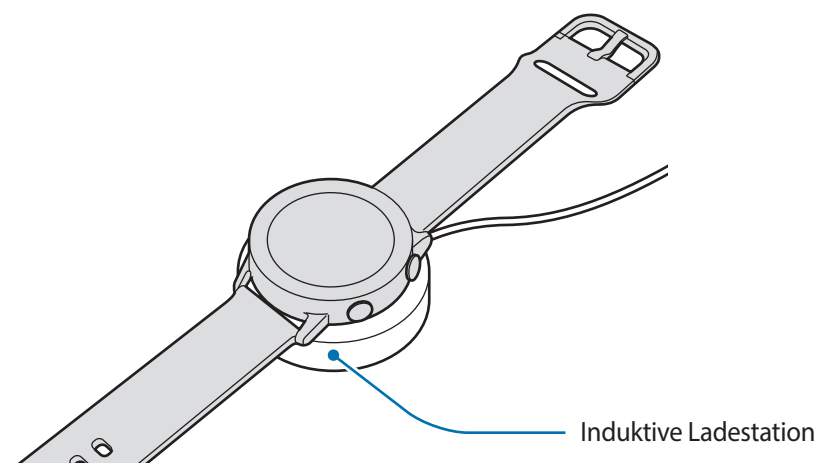

- 3 Trennen Sie die Galaxy Watch Active vom induktiven Ladegerät, wenn sie vollständig geladen ist. Trennen Sie zuerst das induktive Ladegerät vom Ladegerät und anschließend die Verbindung zwischen Ladegerät und Netzsteckdose.

## Ladestatus prüfen

Drücken Sie eine beliebige Taste der Galaxy Watch Active, um den Bildschirm zu aktivieren, während sie auf dem induktiven Ladegerät liegt.

Wird der Akku geladen, wenn die Galaxy Watch Active eingeschaltet ist, drücken Sie eine beliebige Taste, um den Ladestatus auf dem Bildschirm anzuzeigen.

Wird der Akku geladen, wenn die Galaxy Watch Active eingeschaltet ist, tippen Sie den Bildschirm an, um den Ladestatus zu überprüfen.

## Tipps und Vorsichtsmaßnahmen zum Laden des Akkus

- Wenn sich zwischen der Galaxy Watch Active und dem induktiven Ladegerät Fremdkörper befinden, wird die Galaxy Watch Active möglicherweise nicht richtig geladen. Achten Sie darauf, dass die Galaxy Watch Active und das induktive Ladegerät nicht mit Schweiß, Flüssigkeiten oder Staub in Berührung kommen.
- Ist der Akkuladestand gering, wird das Akkusymbol leer angezeigt.
- Ist der Akku vollständig entladen, kann die Galaxy Watch Active nicht sofort nach dem Anschließen des Ladegeräts eingeschaltet werden. Laden Sie den leeren Akku einige Minuten lang auf, bevor Sie die Galaxy Watch Active wieder einschalten.
- Wenn Sie gleichzeitig mehrere Anwendungen ausführen, wird der Akku schnell leer. Führen Sie diese Anwendungen nur bei vollständig geladenem Akku aus, um einen Ladeverlust während einer Datenübertragung zu vermeiden.
- Wenn Sie das Gerät nicht über das Ladegerät, sondern beispielsweise über einen Computer laden, kann dies aufgrund einer eingeschränkten elektrischen Stromzufuhr zu einer geringeren Ladegeschwindigkeit führen.
- Wenn die Galaxy Watch Active über ein Multi-Ladegerät zusammen mit anderen Geräten aufgeladen wird, kann der Ladevorgang länger dauern.
- Die Galaxy Watch Active kann während des Ladevorgangs verwendet werden, allerdings verlängert sich hierdurch möglicherweise die Ladedauer.



- Falls die Stromversorgung während des Ladevorgangs der Galaxy Watch Active instabil ist, funktioniert der Touchscreen möglicherweise nicht richtig. Trennen Sie die Galaxy Watch Active in diesem Fall vom induktiven Ladegerät.
- Beim Aufladen erwärmt sich die Galaxy Watch Active unter Umständen. Dies ist normal und wirkt sich nicht auf die Lebensdauer oder die Leistung der Galaxy Watch Active aus. Erwärmt sich der Akku stärker als üblich, entfernen Sie aus Sicherheitsgründen das Ladegerät. Trennen Sie die Galaxy Watch Active in diesem Fall vom induktiven Ladegerät, um sie abkühlen zu lassen, und setzen Sie den Ladevorgang anschließend fort.
- Falls die Galaxy Watch Active nicht richtig geladen wird, bringen Sie sie zu einem Servicecenter von Samsung.
- Verwenden Sie kein verformtes oder beschädigtes USB-Kabel. Unterbrechen Sie die Nutzung des USB-Kabels, wenn es beschädigt ist.

## Kabelloses Laden

Die Galaxy Watch Active verfügt über eine eingebaute Spule für das induktive Laden. Sie können den Akku über ein Pad für kabelloses Laden oder ein Gerät mit vergleichbarer Funktion laden. Das Pad für kabelloses Laden bzw. andere Geräte mit vergleichbarer Funktion sind separat erhältlich.

### Akku mit Pad für kabelloses Laden aufladen

- 1 Legen Sie die Galaxy Watch Active mit der Rückseite mittig auf das Pad für kabelloses Laden.

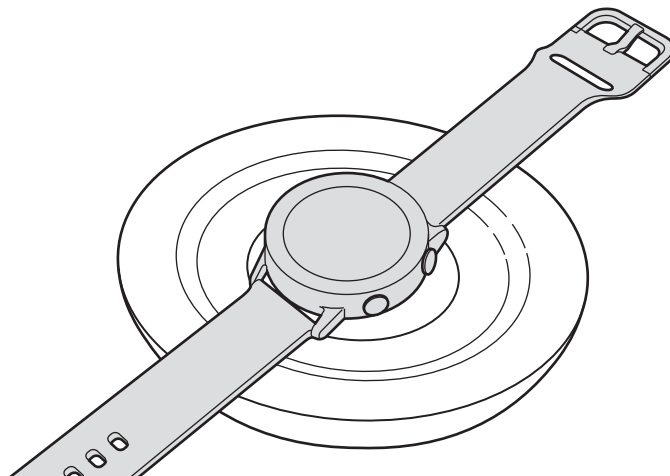

2 Nehmen Sie die Galaxy Watch Active vom Pad für das kabellose Laden, wenn sie vollständig geladen ist.



### Vorsichtsmaßnahmen für das kabellose Laden

Legen Sie die Galaxy Watch Active nicht auf das Pad für kabelloses Laden, wenn sich leitende Materialien wie metallische Gegenstände oder Magnete zwischen den beiden Geräten befinden.

Andernfalls wird die Galaxy Watch Active möglicherweise nicht ordnungsgemäß geladen, sie überhitzt oder die Watch und die Karten werden beschädigt.



- Verwenden Sie das Samsung zugelassene Pad für kabelloses Laden. Falls Sie andere Pad für kabelloses Laden verwenden, wird der Akku möglicherweise nicht richtig geladen.
- Weitere Informationen zu verfügbaren Pads für kabelloses Laden finden Sie auf der Website von Samsung.

## Akku per PowerShare laden

1 Legen Sie die Galaxy Watch Active mit der Rückseite mittig auf das Gerät mit induktiver Ladefunktion.



Die Spule zum kabellosen Laden kann sich je nach Gerät an einer anderen Stelle befinden. Richten Sie das Gerät und die Galaxy Watch Active so aus, dass eine stabile Verbindung gegeben ist.

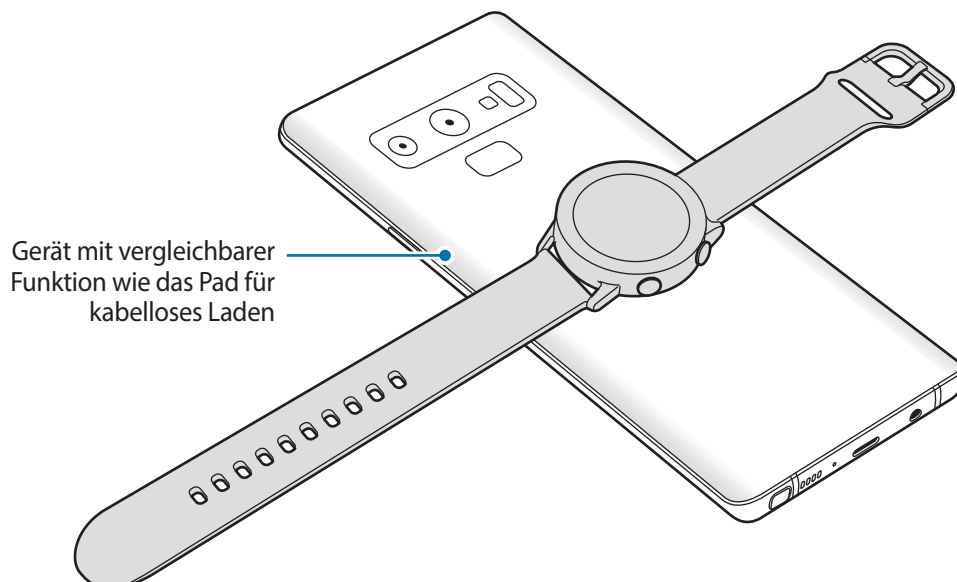

## 2 Trennen Sie die Galaxy Watch Active vom Gerät, wenn sie vollständig geladen ist.









- Damit die Galaxy Watch Active ordnungsgemäß geladen wird, sollten Sie sie und das Gerät währenddessen weder bewegen noch verwenden.
- Wenn Sie die Galaxy Watch Active und das Gerät mit induktiver Ladefunktion gleichzeitig aufladen, verringert sich je nach Typ des Ladegeräts möglicherweise die Ladegeschwindigkeit oder die Galaxy Watch Active wird nicht richtig aufgeladen.
- Ladegeschwindigkeit und -wirkung können je nach Zustand des Geräts und Umgebung variieren.
- Falls die verbleibende Akkuladung des Geräts mit induktiver Ladefunktion unter einen bestimmten Wert sinkt, wird die Energieübertragung unterbrochen.
- Weitere Informationen zu verfügbaren Geräten, die eine ähnliche Funktionalität wie das Pad für kabelloses Laden aufweisen, finden Sie auf der Website von Samsung.

## Energiesparmodus

Durch Aktivieren des Energiesparmodus können Sie die Nutzungszeit des Akkus verlängern.

- Alle Farben auf dem Bildschirm werden in Graustufen angezeigt.
- Das WLAN-Netzwerk wird deaktiviert.
- Alle Funktionen werden eingeschränkt, ausgenommen hiervon sind nur Anrufe, Nachrichten und Benachrichtigungen.
- Benachrichtigungen für Anwendungen, für die eine Netzwerkverbindung erforderlich ist, werden nicht empfangen, wenn die Galaxy Watch Active nicht mit dem Mobilgerät verbunden ist.
- Die Prozessorleistung der Galaxy Watch Active wird eingeschränkt.

Tippen Sie auf dem Anwendungsbildschirm  (**Einstellungen**) → **Akku** → **Energiesparen** →  an. Alternativ können Sie den Energiesparmodus auch aktivieren, indem Sie auf dem QuickPanel  →  antippen. Weitere Informationen zum Aufrufen des QuickPanels finden Sie unter [QuickPanel](#).

Um diesen Modus zu deaktivieren, tippen Sie unten auf dem Energiesparmodus-Bildschirm **Ausschalten** und anschließend  an. Alternativ können Sie den Energiesparmodus auch deaktivieren, indem Sie auf dem QuickPanel  antippen.

## Galaxy Watch Active tragen

### Galaxy Watch Active anlegen

Öffnen Sie den Verschluss und legen Sie das Armband um das Handgelenk. Passen Sie das Armband Ihrem Handgelenk an, stecken Sie den Stift in eines der Löcher und schließen Sie dann den Verschluss.

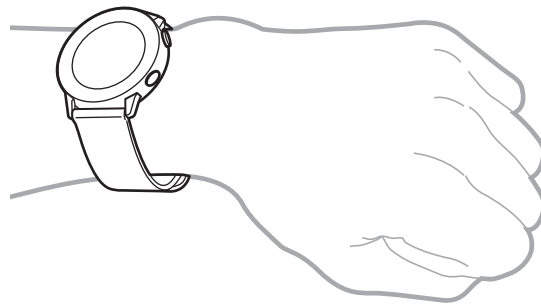

Verbiegen Sie das Armband nicht. Dadurch kann die Galaxy Watch Active beschädigt werden.



- Damit Sie Ihren Puls mit der Galaxy Watch Active genauer messen können, tragen Sie sie eng am Unterarm oberhalb des Handgelenks. Weitere Informationen finden Sie unter [Galaxy Watch Active richtig tragen](#).
- Wenn die Rückseite der Galaxy Watch Active mit bestimmten Materialien in Berührung kommt, erkennt das Gerät unter Umständen, dass Sie es am Handgelenk tragen.
- Wenn die Galaxy Watch Active länger als 10 Minuten keine Bewegung feststellt, geht das Gerät unter Umständen davon aus, dass Sie es nicht am Handgelenk tragen.

## Tipps und Vorsichtsmaßnahmen zum Armband

- Wenn Sie die Galaxy Watch Active über einen längeren Zeitraum hinweg tragen oder mit hoher Intensität trainieren, können aufgrund von Reibung und Druck Hautreizungen auftreten. Nehmen Sie die Galaxy Watch Active daher ab, wenn Sie sie länger getragen haben, und legen Sie sie mehrere Stunden lang nicht wieder an.
- Durch Allergien, Umweltfaktoren, andere Faktoren oder länger andauernden Kontakt mit Seife oder Schweiß können Hautreizungen entstehen. Nehmen Sie in diesem Fall die Galaxy Watch Active ab und warten Sie zwei bis drei Tage, ob die Symptome abklingen. Falls die Symptome weiterhin bestehen oder sich verschlimmern, wenden Sie sich sofort an einen Arzt.
- Ihre Haut muss vor dem Anlegen der Galaxy Watch Active trocken sein. Wenn Sie längere Zeit eine nasse Galaxy Watch Active tragen, kann das zu Hautreaktionen führen.
- Vor der Verwendung im Wasser sollten Sie Ihre Haut und die Galaxy Watch Active reinigen und gründlich abtrocknen, um Hautreizungen vorzubeugen.
- Verwenden Sie im Wasser ausschließlich die Galaxy Watch Active und keine anderen Zubehörteile.

## Armband austauschen

Lösen Sie das Armband von der Galaxy Watch Active, um es durch ein neues zu ersetzen.

- 1 Schieben Sie den Federstift des Armbands nach innen.

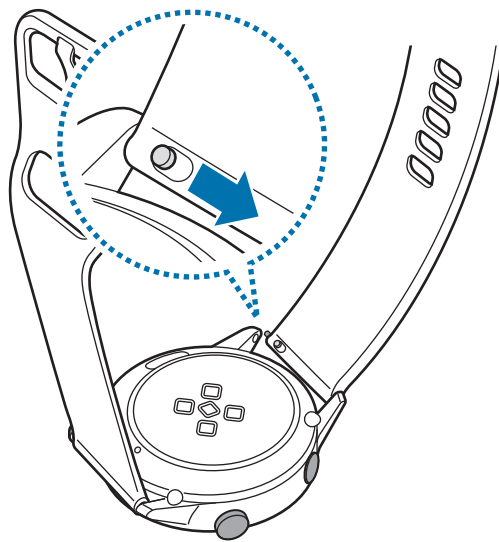

- 2 Ziehen Sie das Armband vom Gehäuse der Galaxy Watch Active ab.

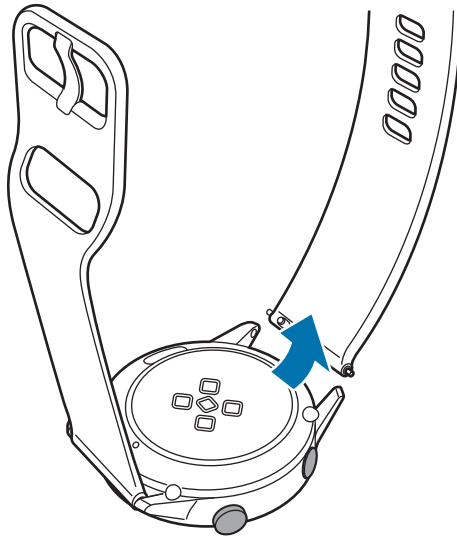

- 3 Führen Sie das eine Ende des Federstifts des neuen Armbands in die Befestigungsöse der Galaxy Watch Active ein.

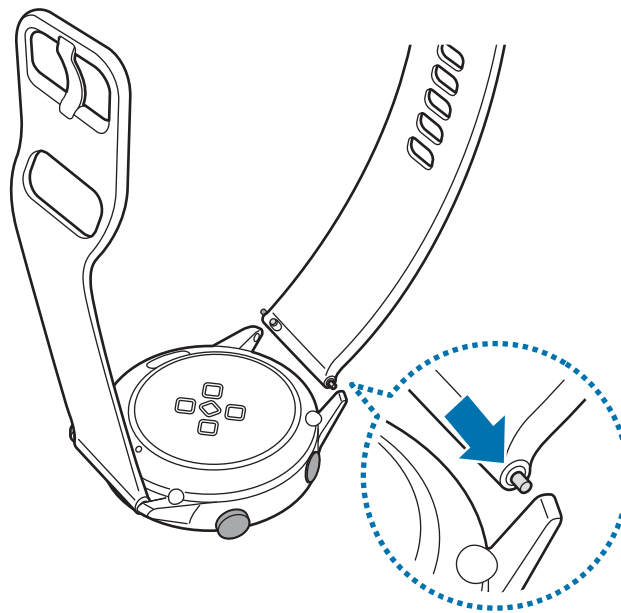

4 Schieben Sie den Federstift nach innen, um das neue Armband zu verbinden.

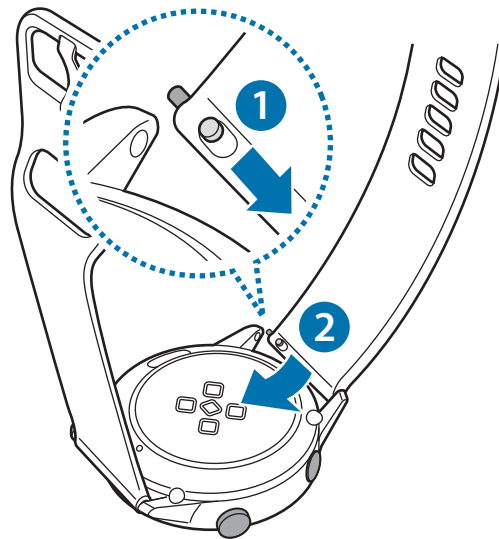

## Galaxy Watch Active ein- und ausschalten

Halten Sie die Home-Taste (Ein-/Aus-Taste) einige Sekunden lang gedrückt, um die Galaxy Watch Active einzuschalten.

Beim erstmaligen Einschalten der Galaxy Watch Active erscheinen Anweisungen auf dem Bildschirm, anhand derer Sie die Anwendung „Galaxy Wearable“ herunterladen und auf Ihrem Mobilgerät installieren können. Weitere Informationen finden Sie unter [Galaxy Watch Active mit einem Mobilgerät verbinden](#).

Halten Sie zum Ausschalten der Galaxy Watch Active die Home-Taste (Ein-/Aus-Taste) gedrückt und tippen Sie **Ausschalten** an.

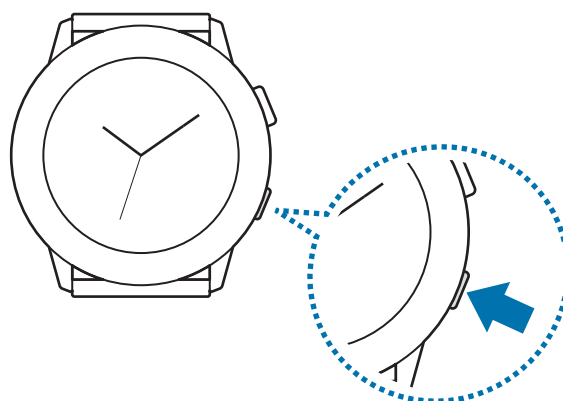

Befolgen Sie alle Warnungen und Anweisungen autorisierter Personen in Bereichen, in denen drahtlose Geräte verboten sind, z. B. in Flugzeugen und Krankenhäusern.

## Galaxy Watch Active neu starten

Wenn die Galaxy Watch Active nicht reagiert, halten Sie die Home-Taste (Ein-/Aus-Taste) mindestens 7 Sekunden lang gedrückt, um das Gerät neu zu starten.

# Galaxy Watch Active mit einem Mobilgerät verbinden

## Anwendung „Galaxy Wearable“ installieren

Sie können verschiedene weitere Funktionen nutzen, wenn Sie die Galaxy Watch Active mit einem Mobilgerät verbinden. Damit Sie die Galaxy Watch Active mit einem Mobilgerät verbinden können, installieren Sie die Anwendung „Galaxy Wearable“ auf dem Mobilgerät.

Je nach Mobilgerät können Sie die Anwendung „Galaxy Wearable“ aus folgenden Quellen herunterladen:

- Android-Geräte von Samsung: **Galaxy Store, Play Store**
- Andere Android-Geräte: **Play Store**



Die Anwendung „Galaxy Wearable“ kann nur auf Mobilgeräten installiert werden, die eine Synchronisierung mit der Galaxy Watch Active unterstützen. Stellen Sie sicher, dass Ihr Mobilgerät mit der Galaxy Watch Active kompatibel ist.

## Galaxy Watch Active über Bluetooth mit einem Mobilgerät verbinden

### Galaxy Watch Active

- 1 Schalten Sie die Galaxy Watch Active ein und wischen Sie vom unteren Bildschirmrand nach oben. Ein Fenster wird geöffnet, über das Sie die Anwendung „Galaxy Wearable“ herunterladen und installieren können.
- 2 Tippen Sie  an, um die zu verwendende Sprache auszuwählen, und befolgen Sie anschließend die Anweisungen auf dem Bildschirm.



Sie können die Galaxy Watch Active nutzen, ohne sie mit einem Mobilgerät zu verbinden. Weitere Informationen finden Sie unter [Galaxy Watch Active ohne Mobilgerät verwenden](#).



## Mobilgerät

**3** Starten Sie die Anwendung **Galaxy Wearable**.

Aktualisieren Sie gegebenenfalls die Anwendung „Galaxy Wearable“ auf die neueste Version.

**4** Tippen Sie **Auswahl starten** an.

**5** Wählen Sie Ihr Gerät auf dem Bildschirm aus.

Falls Ihr Gerät nicht angezeigt wird, tippen Sie **Gerät nicht angezeigt** an.

**6** Tippen Sie **EINSCHALTEN** an, wenn das Fenster mit der Bluetooth-Aktivierungsanfrage erscheint.

**7** Befolgen Sie die Anweisungen auf dem Bildschirm, um die Verbindung herzustellen.

Wenn die Geräte verbunden sind, werden sowohl auf dem Bildschirm der Galaxy Watch Active als auch auf dem des Mobilgeräts Anweisungen angezeigt. Befolgen Sie die Anweisungen auf dem Bildschirm, um die grundlegende Steuerung der Galaxy Watch Active kennenzulernen.

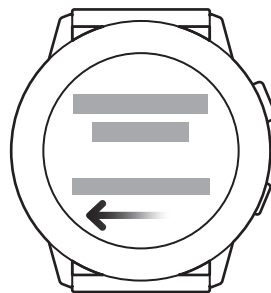

- Die Verbindungsmethoden und Bildschirmansichten variieren möglicherweise je nach Mobilgerät und Softwareversion.
- Wenn Sie die Galaxy Watch Active nach dem Zurücksetzen erstmals mit einem Mobilgerät verbinden, entleert sich der Akku während der Synchronisation von Daten (z. B. Kontakten) möglicherweise schneller.
- Die unterstützten Mobilgeräte und Funktionen variieren möglicherweise je nach Region, Dienstanbieter und Gerätehersteller.

## Galaxy Watch Active mit einem neuen Mobilgerät verbinden

Wenn Sie die Galaxy Watch Active mit einem neuen Mobilgerät verbinden, wird sie zurückgesetzt. Wenn vor dem Verbinden der Galaxy Watch Active mit einem neuen Mobilgerät eine entsprechende Aufforderung angezeigt wird, tippen Sie **Daten sichern** > an, um eine Sicherung der gespeicherten Daten durchzuführen. Weitere Informationen zum Sichern der Galaxy Watch Active-Daten finden Sie unter [Daten der Galaxy Watch Active verwalten](#).

- 1 Öffnen Sie den Anwendungsbildschirm, tippen Sie  (**Einstellungen**) → **Mit neuem Telefon verbinden** →  an.

Die Verbindung zwischen der Galaxy Watch Active und dem Mobilgerät wird getrennt. Nach dem teilweisen Zurücksetzen wird automatisch zum Modus für das Bluetooth-Koppeln gewechselt.

- 2 Starten Sie auf dem neuen Mobilgerät die Anwendung **Galaxy Wearable**, um die Verbindung zur Galaxy Watch Active herzustellen.



Wenn das Mobilgerät, mit dem Sie eine Verbindung herstellen möchten, bereits mit einem anderem Gerät verbunden ist, starten Sie die Anwendung **Galaxy Wearable** auf dem Mobilgerät und tippen Sie  → **Neues Gerät hinzufügen** an.

## Remote-Verbindung

Die Galaxy Watch Active und das Mobilgerät werden über Bluetooth miteinander verbunden. Ist keine Bluetooth-Verbindung verfügbar, können Sie die Galaxy Watch Active mit Ihrem Samsung Account über das WLAN-Netzwerk per Fernverbindung mit dem Mobilgerät verbinden. So können Sie weiterhin Benachrichtigungen von Ihrem Mobilgerät empfangen.



Ist die Funktion nicht aktiviert, starten Sie auf dem Mobilgerät die Anwendung **Galaxy Wearable**, tippen Sie **Start** → **Konto und Sicherung** und anschließend den Schalter **Remote-Verbindung** an.

## Galaxy Watch Active ohne Mobilgerät verwenden



Sie können die Galaxy Watch Active auch nutzen, ohne sie mit einem Mobilgerät zu verbinden. Verwenden Sie Ihre Galaxy Watch Active beispielsweise ganz bequem ohne Verbindung zu einem Mobilgerät, wenn Sie bergsteigen, draußen trainieren oder andere Aktivitäten im Freien unternehmen. Legen Sie beim erstmaligen Einschalten oder nach dem Zurücksetzen der Galaxy Watch Active fest, dass Sie sie ohne Mobilgerät nutzen möchten.



- Einige Funktionen sind nicht verfügbar, wenn Sie die Galaxy Watch Active ohne Verbindung mit einem Mobilgerät verwenden.
- Besuchen Sie [www.samsung.com](http://www.samsung.com), um sich die verfügbaren rechtlichen Hinweise anzusehen, wenn Sie den Verbindungsmodus ohne Telefon erstmals festlegen.

- 1 Schalten Sie die Galaxy Watch Active ein und wischen Sie vom unteren Bildschirmrand nach oben.
- 2 Tippen Sie  an und wählen Sie die zu verwendende Sprache aus.
- 3 Tippen Sie  an, scrollen Sie auf dem Bildschirm nach unten und tippen Sie **hier** an.
- 4 Lesen Sie den Hinweis und tippen Sie **Fortsetzen** > an.
- 5 Lesen Sie die verbindlichen Nutzungsbedingungen und tippen Sie anschließend **Akzept.** > an.
- 6 Lesen Sie die ergänzenden Nutzungsbedingungen, wählen Sie die Bedingungen, denen Sie zustimmen, und tippen Sie dann **Weiter** > an.
- 7 Melden Sie sich mit Ihrem Samsung Account an.
- 8 Wenn Sie Daten wiederherstellen müssen, verwenden Sie die Daten einer anderen Galaxy Watch Active, die in Ihrem Samsung Account gesichert sind.
- 9 Legen Sie eine Zeitzone, ein Datum und eine Uhrzeit fest.
- 10 Legen Sie eine PIN zur Datensicherung und -Wiederherstellung fest.



Wenn Sie die Galaxy Watch Active ohne Mobilgerät nutzen, tippen Sie auf dem Anwendungsbildschirm  (**Einstellungen**) → **Mit Telefon verbinden** →  an und geben Sie die PIN ein, um die Galaxy Watch Active mit einem Mobilgerät zu verbinden.

# Bildschirm bedienen

## Touchscreen



- Achten Sie darauf, dass der Touchscreen nicht mit anderen elektrischen Geräten in Kontakt kommt. Elektrostatische Entladungen können Fehlfunktionen des Touchscreens verursachen.
- Um Schäden am Touchscreen zu verhindern, tippen Sie nicht mit einem scharfen Gegenstand darauf und üben Sie keinen starken Druck mit den Fingerspitzen aus.
- Es wird empfohlen, keine statischen Grafiken über längere Zeiträume auf dem gesamten Touchscreen oder einem Teil davon zu verwenden. Andernfalls kann es zu Nachbildern (Einbrennen des Bildschirms) oder Geisterbildern kommen.



- Möglicherweise erkennt die Galaxy Watch Active Toucheingaben nahe am Rand des Bildschirms nicht, wenn diese außerhalb des Erkennungsbereichs ausgeführt werden.
- Es wird empfohlen, den Touchscreen mit den Fingern zu bedienen.
- Der Touchscreen ist möglicherweise nicht verfügbar, wenn der Wassersperrmodus aktiviert ist.

## Tippen

Um eine Anwendung zu öffnen, Tasten auf dem Bildschirm zu drücken oder ein Menüelement auszuwählen, tippen Sie sie bzw. es mit einem Finger an.

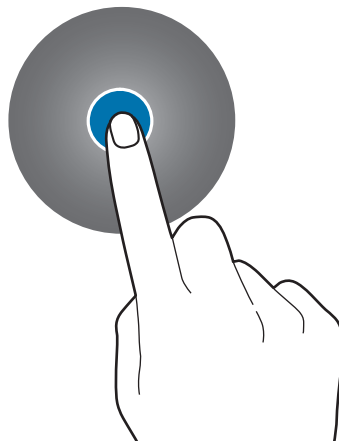

## Berühren und halten

Berühren und halten Sie den Bildschirm mindestens zwei Sekunden lang, um den Bearbeitungsmodus aufzurufen und die verfügbaren Optionen anzuzeigen.

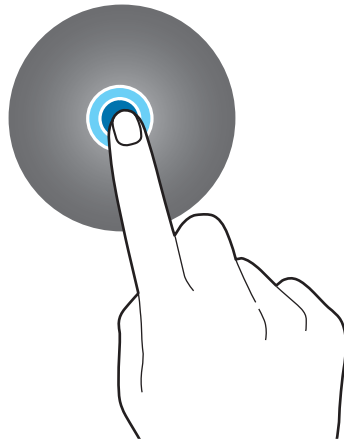

## Ziehen

Sie können ein Element verschieben, indem Sie es berühren und halten und an die gewünschte Position ziehen.



## Doppelt antippen

Sie vergrößern bzw. verkleinern einen Bildbereich, indem Sie ihn doppelt antippen.

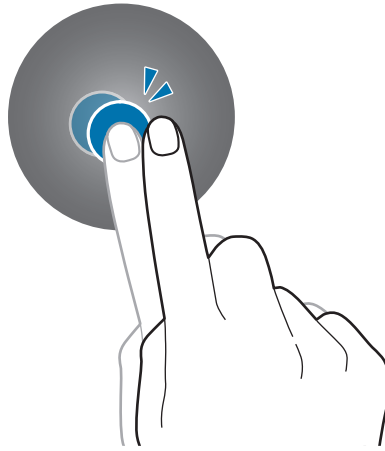

## Finger spreizen oder zusammenführen

Spreizen Sie zwei Finger auf dem Bild oder führen Sie sie zusammen, um den Bildausschnitt zu vergrößern bzw. zu verkleinern.

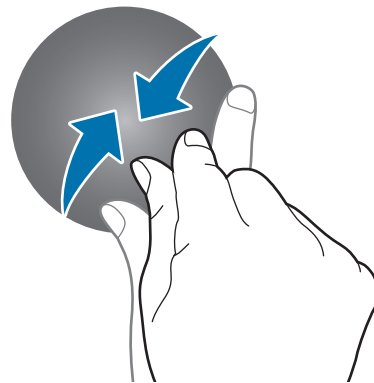
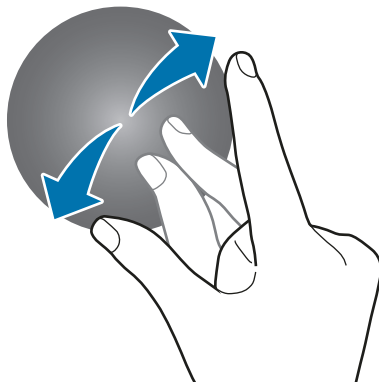

## Streichen

Streichen Sie nach links oder rechts, um andere Seiten anzuzeigen.

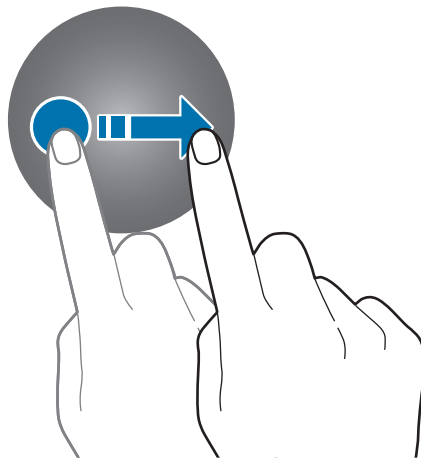

## Bildschirmaufteilung

Vom Ziffernblatt aus haben Sie Zugriff auf die vielen anderen Bildschirme der Galaxy Watch Active. Sie können andere Bildschirme anzeigen, indem Sie die Taste drücken oder mit dem Finger auf dem Bildschirm wischen.

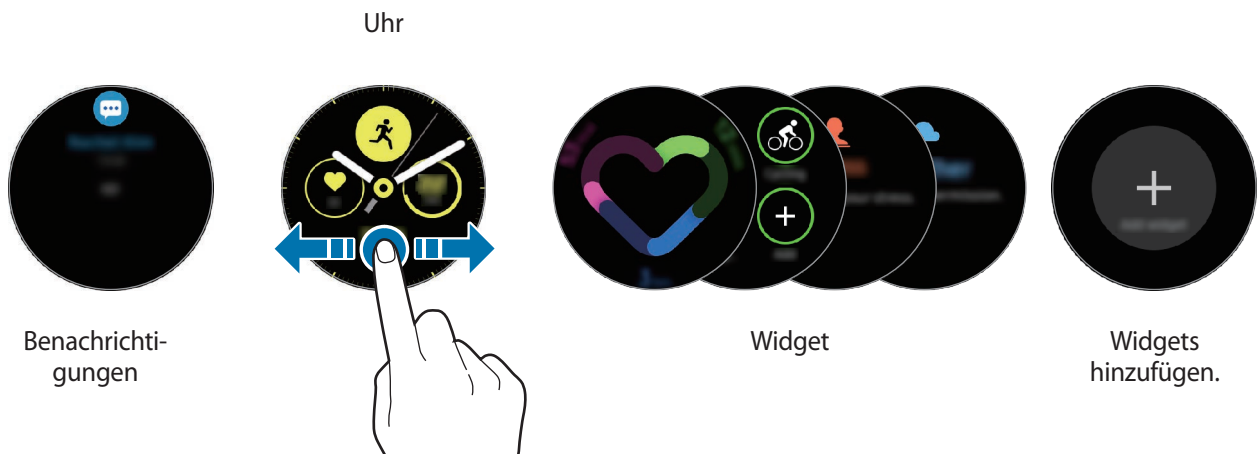

Die verfügbaren Widgets, Benachrichtigungen und ihre Anordnung variieren möglicherweise je nach Softwareversion.

## Widgets hinzufügen

Sie können dem Startbildschirm weitere Widgets hinzufügen.

Scrollen Sie auf dem Bildschirm nach links, tippen Sie  an und wählen Sie ein Widget aus. Das ausgewählte Widget wird auf einer neuen Seite angezeigt.

## Widgets verschieben

Berühren und halten Sie ein Widget und ziehen Sie es dann an die gewünschte Position.

## Widgets entfernen

Berühren und halten Sie ein Widget und tippen Sie dann  an.

## Bildschirm ein- und ausschalten

Drücken Sie die Home-Taste oder die Zurück-Taste, um den Bildschirm einzuschalten.

Falls sich der Bildschirm durch Antippen nicht einschaltet, tippen Sie auf dem Anwendungsbildschirm  (**Einstellungen**) und **Erweitert** → **Berührungsaktivierung** und anschließend den Schalter an, um diese Funktion zu aktivieren.

Bedecken Sie den Bildschirm mit der Handfläche, um ihn auszuschalten. Der Bildschirm wird automatisch ausgeschaltet, wenn die Galaxy Watch Active eine gewisse Zeit lang nicht verwendet wurde.

Sie können den Bildschirm auch über die Funktion „Aktivierungsgeste“ einschalten. Tippen Sie auf dem Anwendungsbildschirm  (**Einstellungen**) → **Erweitert** → **Aktivierungsgeste** und anschließend den Schalter an, um die Funktion zu aktivieren.



## Bildschirm wechseln

### Zwischen dem Zifferblatt und dem Anwendungsbildschirm wechseln

Drücken Sie bei angezeigtem Zifferblatt die Home-Taste, um den Anwendungsbildschirm zu öffnen.

Drücken Sie die Home-Taste, damit wieder das Zifferblatt angezeigt wird.



### Anwendungsbildschirm

Auf dem Anwendungsbildschirm werden Symbole für alle auf der Galaxy Watch Active installierten Anwendungen angezeigt.

Um zum nächsten oder vorherigen Anwendungsbildschirm zu gelangen, wischen Sie auf dem Bildschirm nach rechts oder links oder tippen Sie  oder  an.



Die verfügbaren Anwendungen variieren möglicherweise je nach Softwareversion.



## Anwendungen öffnen

Tippen Sie auf dem Anwendungsbildschirm ein Anwendungssymbol an, um die entsprechende Anwendung zu starten.



Um eine Anwendung aus der Liste der kürzlich verwendeten Anwendungen zu starten, tippen Sie auf dem Anwendungsbildschirm  (**Aktuelle Apps**) an.

Alternativ wischen Sie auf dem Ziffernblatt nach rechts und wählen Sie die kürzlich gestartete oder häufig verwendete Anwendung aus dem Widget für die **Apps** aus, um sie zu starten.



Um dem Widget für **Apps** eine App hinzuzufügen, tippen Sie  an und wählen Sie die gewünschte App aus. Wenn kein Platz für das Hinzufügen der häufig verwendeten Anwendung ist, berühren und halten Sie den Bildschirm, tippen Sie **BEARBEITEN** und anschließend auf der zuvor hinzugefügten Anwendung  an, um eine weitere Anwendung hinzuzufügen.

## Anwendungen schließen

- 1 Tippen Sie auf dem Anwendungsbildschirm  (**Aktuelle Apps**) an.
- 2 Wischen Sie auf dem Bildschirm nach links oder rechts, um zur Anwendung zu navigieren, die geschlossen werden soll.
- 3 Tippen Sie  an.

Durch Antippen von **Alle schließen** können Sie alle ausgeführten Anwendungen schließen.

## Zum vorherigen Bildschirm zurückkehren

Drücken Sie die Zurück-Taste, um zum vorherigen Bildschirm zurückzukehren.

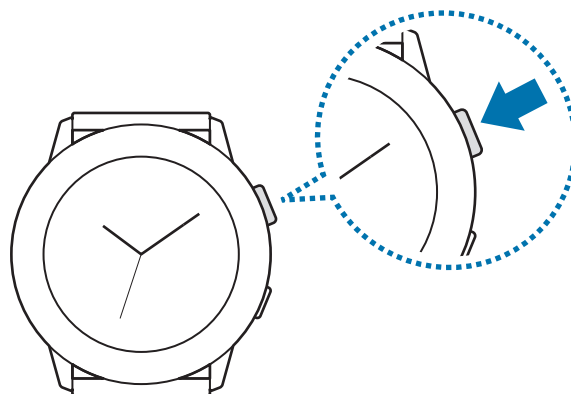

## Sperrbildschirm

Schützen Sie durch das Sperren des Bildschirms der Galaxy Watch Active Ihre persönlichen Informationen vor dem Zugriff durch andere. Nach der Aktivierung der Bildschirmsperre müssen Sie bei jeder Entsperrung der Galaxy Watch Active einen Entsperrcode eingeben.

### Bildschirmsperre einrichten

Tippen Sie auf dem Anwendungsbildschirm  (Einstellungen) → Sicherheit → Sperren → Typ an und wählen Sie die Entsperrmethode aus.

- **Muster:** Ein Muster mit mindestens vier Punkten zeichnen, um den Bildschirm zu entsperren.
- **PIN:** Eine PIN mit Ziffern eingeben, um den Bildschirm zu entsperren.

## Uhr

### Ziffernblatt

Sie können die aktuelle Uhrzeit oder andere Informationen anzeigen. Wenn Sie sich nicht im Ziffernblatt befinden, drücken Sie die Home-Taste, um zum Ziffernblatt zurückzukehren.



## Uhrentyp ändern

Berühren und halten Sie das Ziffernblatt, wischen Sie auf dem Bildschirm nach links oder rechts und wählen Sie dann einen Uhrentyp aus.

Sie können die Uhr auch an Ihre Bedürfnisse anpassen, indem Sie **Anpassen** antippen.

Um weitere Uhrentypen aus der Anwendung **Galaxy Store** herunterzuladen, tippen Sie **Galaxy Store** an.

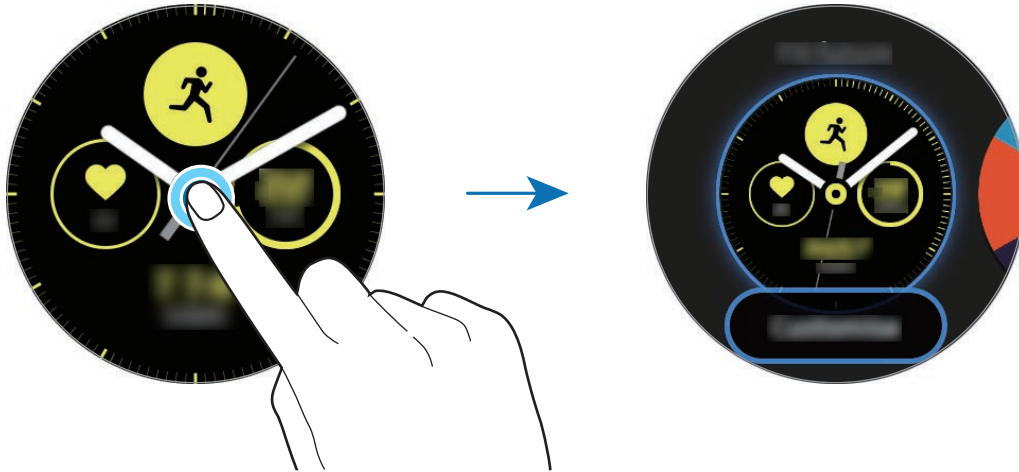

Das Ziffernblatt lässt sich ebenfalls ändern. Tippen Sie auf dem Anwendungsbildschirm  (Einstellungen) → **Ziffernblätter** → **Ziffernblätter** an.

Sie können den Uhrentyp der Galaxy Watch Active auch auf dem Mobilgerät ändern. Starten Sie die Anwendung **Galaxy Wearable** auf Ihrem Mobilgerät und tippen Sie **Ziffernblätter** oder **Entdecken** an. Um weitere Uhrentypen aus der Anwendung **Galaxy Store** herunterzuladen, tippen Sie unter **Empfohlene Ziffernblätter** die Option **MEHR** an.

## Uhrentyp mit Foto individualisieren

Importieren Sie ein Foto von einem Mobilgerät und verwenden Sie es als Uhrentyp. Weitere Informationen zum Importieren von Fotos von einem Mobilgerät finden Sie unter [Bilder von einem Mobilgerät importieren](#).

- 1 Berühren und halten Sie das Ziffernblatt, wischen Sie auf dem Bildschirm nach links oder rechts und tippen Sie dann **Anpassen** des **Mein Foto+-**Uhrentyps aus.
- 2 Tippen Sie den Bildschirm und anschließend **Foto hinzufügen** an.

- 3 Wählen Sie ein Foto aus, das Sie für das Ziffernblatt verwenden möchten, und tippen Sie **OK** → **OK** an.

Sie können Sie das Foto vergrößern oder verkleinern, indem Sie das Bild schnell hintereinander zweimal antippen oder die Finger spreizen bzw. zusammenführen. Wenn das Foto vergrößert ist, streichen Sie auf der Uhr nach links oder rechts, damit ein anderer Bildausschnitt angezeigt wird.





Um zusätzliche Fotos hinzuzufügen, wischen Sie auf dem Bildschirm nach links und wählen Sie **Foto hinzufügen** aus. Einem Uhrentyp können bis zu zwanzig Fotos hinzugefügt werden. Die hinzugefügten Fotos werden nacheinander angezeigt.

- 4 Streichen Sie über das Ziffernblatt, um Farbe oder Schriftart zu ändern, und tippen Sie dann **OK** an.



## Dauerhafte Anzeige der Uhr aktivieren

Sie können einstellen, dass die Uhrzeit immer auch auf dem ausgeschalteten Bildschirm angezeigt wird, wenn Sie die Galaxy Watch Active tragen.

Tippen Sie auf dem QuickPanel  an. Alternativ tippen Sie auf dem Anwendungsbildschirm  (**Einstellungen**) → **Ziffernblätter** → **Uhr immer ein** und dann den Schalter an, um die Funktion zu aktivieren.

## Modus „Nur Uhr“

Sie können die Galaxy Watch Active im Modus „Nur Uhr“ verwenden. Im Modus „Nur Uhr“ wird lediglich die Uhrzeit angezeigt, während alle anderen Funktionen nicht verwendet werden können.

Tippen Sie auf dem QuickPanel  an. Alternativ tippen Sie auf dem Anwendungsbildschirm  (**Einstellungen**) und dann **Akku** an, um das Akkuverwaltungsmenü zu öffnen. Wählen Sie dann **Nur Uhr** aus und tippen Sie  an.

Um den Modus „Nur Uhr“ zu deaktivieren, halten Sie die Home-Taste länger als drei Sekunden gedrückt.

# Benachrichtigungen

## Benachrichtigungsfeld

Über das Benachrichtigungsfeld können Sie Benachrichtigungen (z. B. neue Nachrichten oder Anrufe in Abwesenheit) anzeigen. Wischen Sie auf dem Ziffernblatt nach rechts, um das Benachrichtigungsfeld anzuzeigen. Bei noch nicht gelesenen Benachrichtigungen erscheint ein orangefarbener Punkt auf dem Ziffernblatt.

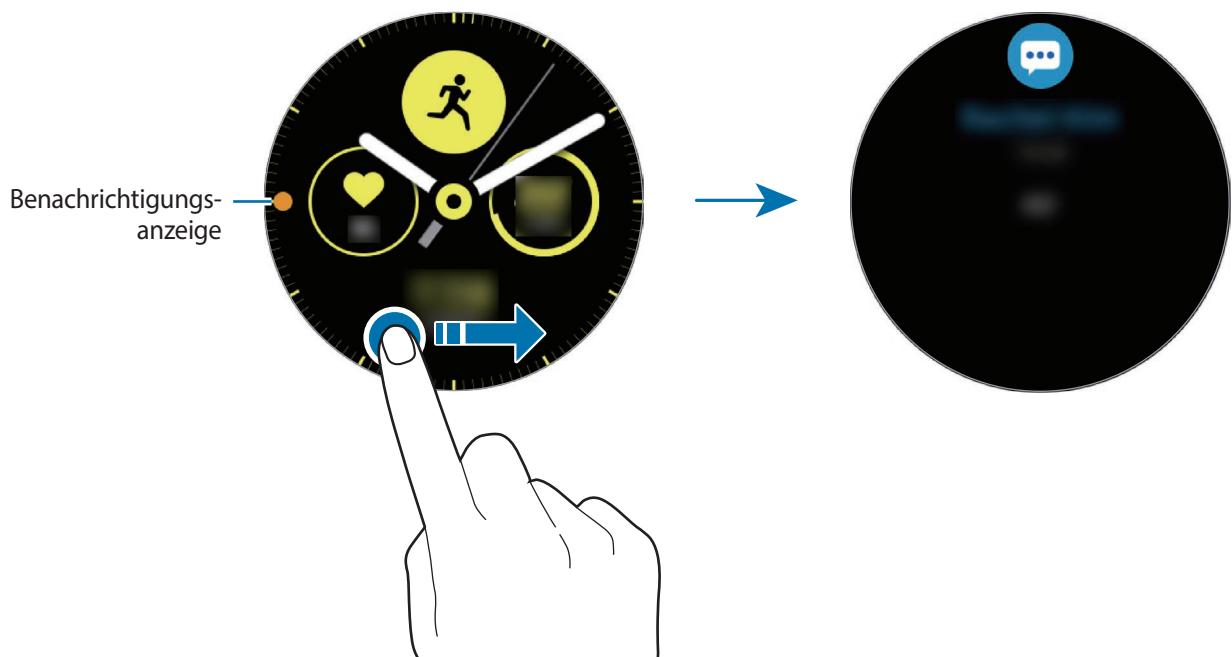

## Eingehende Benachrichtigungen anzeigen

Wenn eine Benachrichtigung eingeht, werden Informationen zur Benachrichtigung angezeigt, z. B. der Typ und die Uhrzeit, zu der sie empfangen wurde. Wenn mehr als zwei Benachrichtigungen eingeht, können Sie die restlichen Benachrichtigungen anzeigen, indem Sie auf dem Bildschirm nach links oder rechts wischen.

Tippen Sie die Benachrichtigung an, um Details anzuzeigen.

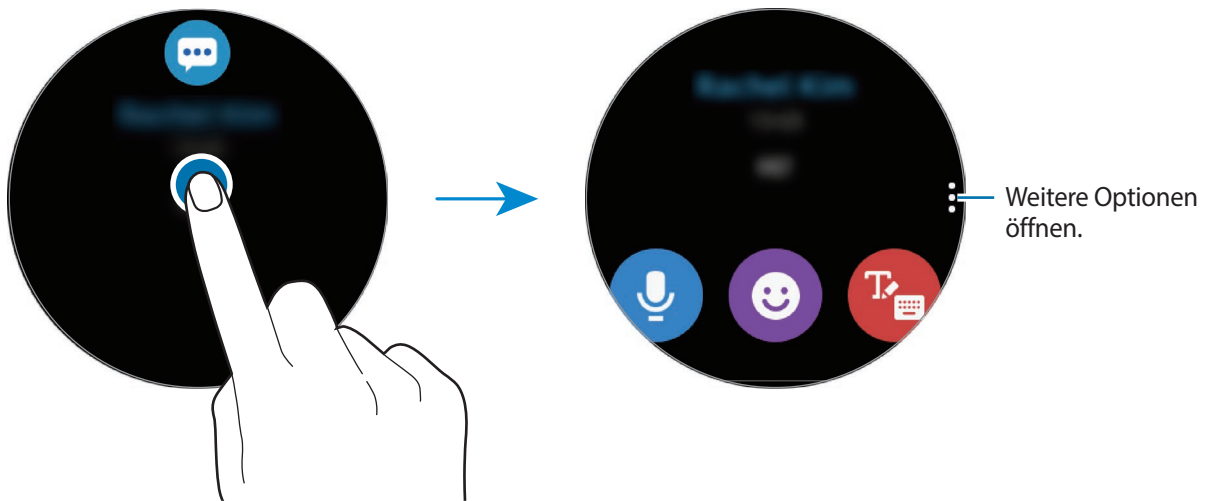

## Benachrichtigungen löschen

Sie löschen eine Benachrichtigung, indem Sie auf dem Bildschirm nach oben streichen, während die Benachrichtigung angezeigt wird.



## Anwendungen zum Empfangen von Benachrichtigungen auswählen

Wählen Sie auf Ihrem Mobilgerät eine Anwendung aus, über die Sie Benachrichtigungen auf der Galaxy Watch Active erhalten möchten.

- 1 Starten Sie die Anwendung **Galaxy Wearable** auf dem Mobilgerät, tippen Sie **Start** → **Benachrichtigungen** und anschließend den Schalter an.
- 2 Tippen Sie **Benachrichtigungen verwalten** und anschließend den Schalter neben den jeweiligen Anwendungen an, um die zugehörigen Benachrichtigungen auf der Galaxy Watch Active zu empfangen.

## QuickPanel

In diesem Feld können Sie den aktuellen Status der Galaxy Watch Active anzeigen und Einstellungen vornehmen.

Streichen Sie auf dem Bildschirm von oben nach unten.

Wischen Sie bei mehr als neun Symbolen für die Schnelleinstellungen auf dem Bildschirm nach links oder rechts, um zum nächsten oder vorherigen QuickPanel zu gelangen.

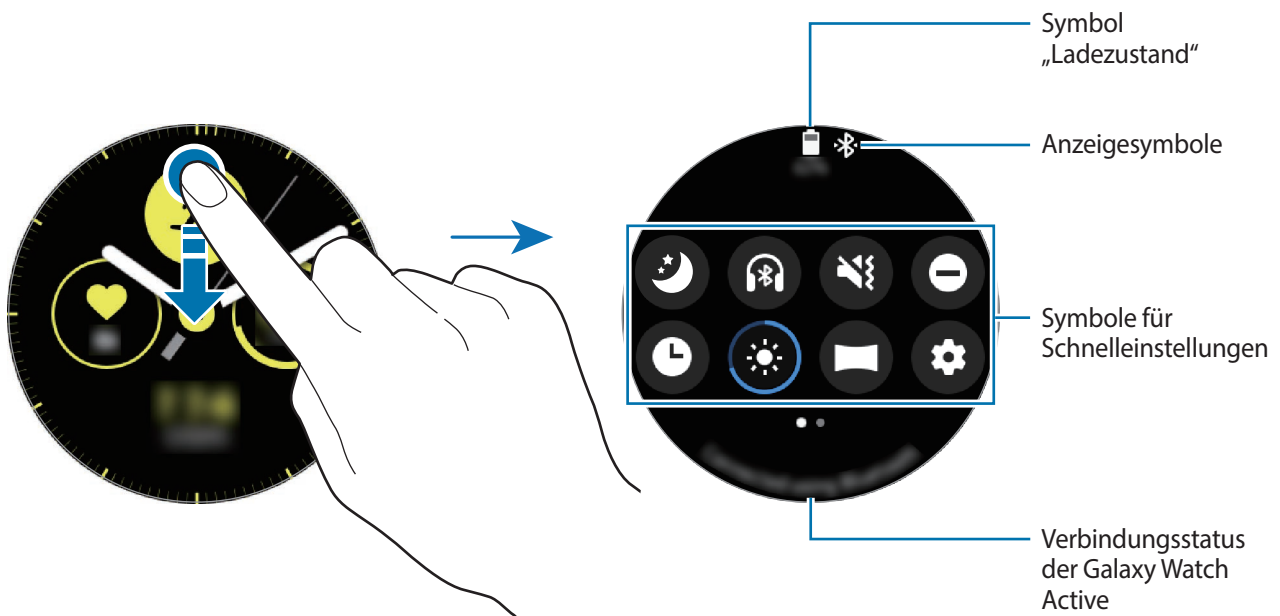



## Anzeigesymbole überprüfen

Oben auf dem QuickPanel erscheinen Anzeigesymbole, von denen Sie den aktuellen Status der Galaxy Watch Active ablesen können. Die häufigsten Symbole sind in der folgenden Tabelle aufgelistet.



Die angezeigten Symbole können je nach Region variieren.











Symbol	Bedeutung
	Bluetooth verbunden
	Bluetooth getrennt
	Bluetooth-Headset verbunden
	Mit WLAN verbunden
	Akkuladestand

## Symbole für Schnelleinstellungen überprüfen

Die Symbole für die Schnelleinstellungen werden auf dem QuickPanel angezeigt. Tippen Sie auf das Symbol, um die Grundeinstellungen zu ändern oder die Funktion schnell zu starten.

Weitere Informationen zum Hinzufügen von neuen Symbolen zum QuickPanel finden Sie unter [Symbole für Schnelleinstellungen bearbeiten](#).

Symbol	Bedeutung
	Nachtmodus aktivieren
	Bluetooth-Headset verbinden
	Vibrations- oder Stumm-Modus aktivieren
	Nicht-stören-Modus aktivieren
	Dauerhafte Anzeige der Uhr aktivieren
	Helligkeit einstellen
	Kinomodus aktivieren
	Starten Sie die Anwendung <b>Einstellungen</b> .

Symbol	Bedeutung
	Energiesparmodus aktivieren
	Offline-Modus aktivieren
	Wassersperrmodus aktivieren
	Verbindung zum WLAN herstellen oder festlegen, dass die Verbindung zum WLAN automatisch hergestellt wird
	Standortinformationen aktivieren
	Akkuverwaltungs Menü öffnen
	Anwendung <b>Telefon finden</b> starten
	NFC-Funktion aktivieren
	Musik wiedergeben oder pausieren
	Berührungsempfindlichkeits-Funktion aktivieren

## Symbole für Schnelleinstellungen bearbeiten

Sie können die Symbole des QuickPanels bearbeiten.

### Symbole für Schnelleinstellungen hinzufügen

Berühren und halten Sie ein Symbol für die Schnelleinstellungen, tippen Sie  an und wählen Sie auf dem QuickPanel eine Funktion aus, die hinzugefügt werden soll.

Das Symbol für die ausgewählte Funktion wird dem QuickPanel hinzugefügt.

### Symbole für Schnelleinstellungen entfernen

Berühren und halten Sie auf dem QuickPanel das Symbol für die Schnelleinstellungen, das Sie entfernen möchten, und tippen Sie  an.

Das entsprechende Symbol für die Schnelleinstellung wird daraufhin entfernt.



Sie können das QuickPanel auch bearbeiten. Tippen Sie auf dem Anwendungsbildschirm  (Einstellungen) → **Erweitert** → **Schnelleinstellungen bearbeiten** an.

## Nachtmodus aktivieren

Aktivieren Sie beim Schlafen den Nachtmodus.

Tippen Sie auf dem QuickPanel  an.

Das Symbol  erscheint oben auf dem Bildschirm. Mit Ausnahme der Alarme werden alle Benachrichtigungen stummgeschaltet und der Bildschirm schaltet sich nicht ein, wenn Benachrichtigungen eingeht, während Sie schlafen. Außerdem werden die Aktivierungsgesten und die dauerhafte Anzeige der Uhr automatisch deaktiviert.

## Bluetooth-Headset verbinden

Wenn Sie das Bluetooth-Headset verbinden, können Sie darüber Musik hören.

Tippen Sie auf dem QuickPanel  an.

Die Bluetooth-Funktion wird aktiviert und es wird nach den verfügbaren Bluetooth-Headsets gesucht. Wenn das zuvor verwendete Bluetooth-Headset verfügbar ist, wird es automatisch verbunden.

## Vibrations- oder Stumm-Modus aktivieren

Aktivieren Sie den Vibrations- oder Stumm-Modus.

Tippen Sie auf dem QuickPanel  oder  an.

## Nicht-stören-Modus aktivieren

Stellen Sie ein, dass die Galaxy Watch Active mit Ausnahme von Alarmen alle Benachrichtigungen stummschaltet und sich der Bildschirm beim Eingang von Benachrichtigungen nicht einschaltet.

Tippen Sie auf dem QuickPanel  an und wählen Sie die gewünschte Option für „Nicht stören“ aus.

Das Symbol  erscheint oben auf dem Bildschirm.

## Dauerhafte Anzeige der Uhr aktivieren

Sie können einstellen, dass die Uhrzeit immer auch auf dem ausgeschalteten Bildschirm angezeigt wird, wenn Sie die Galaxy Watch Active tragen.

Tippen Sie auf dem QuickPanel  an.

Wenn Sie diese Funktion aktivieren, entleert sich der Akku schneller als gewöhnlich.

## Helligkeit einstellen

Sie können die Helligkeit der Galaxy Watch Active wie gewünscht anpassen.

Tippen Sie auf dem QuickPanel  an und passen Sie die Helligkeit durch Antippen von **+** oder **-** an.

## Kinomodus aktivieren

Aktivieren Sie beim Ansehen eines Films den Kinomodus.

Tippen Sie auf dem QuickPanel  an.

Das Symbol  erscheint oben auf dem Bildschirm. Alle Alarmer und Benachrichtigungen werden stummgeschaltet und der Bildschirm schaltet sich bei eingehenden Benachrichtigungen und bei Alarmen nicht ein. Außerdem werden die Aktivierungsgesten und die dauerhafte Anzeige der Uhr automatisch deaktiviert.

## Anwendung „Einstellungen“ starten

Starten Sie die Anwendung **Einstellungen**, um die verschiedenen Funktionen der Galaxy Watch Active zu konfigurieren.

Tippen Sie auf dem QuickPanel  an.

Die Anwendung **Einstellungen** wird gestartet.

## Energiesparmodus aktivieren

Aktivieren Sie den Energiesparmodus, um einige Funktionen der Galaxy Watch Active einzuschränken und so den Akkuverbrauch zu senken.

Tippen Sie auf dem QuickPanel  an.

Alle Farben auf dem Bildschirm werden in Graustufen angezeigt.

Weitere Informationen finden Sie unter [Energiesparmodus](#).

## Offline-Modus aktivieren

Aktivieren Sie beim Fliegen den Offline-Modus. Durch diese Funktion werden Anwendungen eingeschränkt, für die eine Netzwerkverbindung erforderlich ist. Die anderen Funktionen können wie gewöhnlich verwendet werden.

Tippen Sie auf dem QuickPanel  an.

Das Symbol  erscheint oben auf dem Bildschirm.

## Wassersperrmodus aktivieren

Aktivieren Sie den Wassersperrmodus, wenn Sie im Wasser trainieren.

Tippen Sie auf dem QuickPanel  an.

Der Touchscreen, die Aktivierungsgesten und die dauerhafte Anzeige der Uhr werden automatisch deaktiviert.

Um den Wasserschutzmodus zu deaktivieren, halten Sie die Home-Taste gedrückt, bis der Kreis verschwunden ist.

## Verbindung mit einem WLAN-Netzwerk herstellen

Stellen Sie manuell eine Verbindung zu einem WLAN her oder legen Sie fest, dass die Verbindung zu einem WLAN automatisch hergestellt wird.

Tippen Sie auf dem QuickPanel  oder  an.

Die Verbindung mit dem WLAN wird hergestellt bzw. getrennt. Die Verbindung mit dem WLAN wird automatisch hergestellt, wenn  angezeigt wird.



 wird nicht angezeigt und es wird keine automatische Verbindung zum WLAN hergestellt, wenn Sie die Galaxy Watch Active ohne verbundenes Mobilgerät verwenden.

## Standortinformationen aktivieren

Aktivieren Sie die Funktion für das Abrufen von Standortinformationen, um bestimmten Anwendungen die Verwendung von GPS- und Standortdaten zu ermöglichen.

Tippen Sie auf dem QuickPanel  an.

## Akkuverwaltungsmenü öffnen

Über das Akkuverwaltungsmenü können Sie den Akkuverbrauch einfach verwalten.

Tippen Sie auf dem QuickPanel  an.

Das Akkuverwaltungsmenü wird angezeigt.

## Anwendung „Telefon suchen“ starten

Mit der Anwendung **Telefon finden** finden Sie Ihr Mobilgerät, wenn Sie es verlegt haben.

Tippen Sie auf dem QuickPanel  an.

Das Mobilgerät gibt Töne aus und der Bildschirm wird eingeschaltet. Weitere Informationen finden Sie unter [Meine Uhr finden](#).



Diese Funktion wird nicht angezeigt, wenn Sie die Galaxy Watch Active ohne Verbindung mit einem Mobilgerät verwenden.

## NFC-Funktion aktivieren

Aktivieren Sie die NFC-Funktion.

Tippen Sie auf dem QuickPanel  an.

Die NFC-Funktion lässt sich ganz einfach über die NFC-Antenne verwenden. Weitere Informationen finden Sie unter [NFC](#).

## Musik wiedergeben oder pausieren

Geben Sie Musik wieder oder pausieren Sie die Wiedergabe.

Tippen Sie auf dem QuickPanel  oder  an.

Die Musik wird auf der Galaxy Watch Active oder dem verbundenen Mobilgerät wiedergegeben bzw. pausiert. Nach dem Verbinden eines Bluetooth-Headsets können Sie auch Musik hören.

## Berührungsempfindlichkeits-Funktion aktivieren

Aktivieren Sie die Berührungsempfindlichkeits-Funktion, damit Sie den Touchscreen auch dann verwenden können, wenn Sie Handschuhe tragen.

Tippen Sie auf dem QuickPanel  an.



Je nach Art der Handschuhe erkennt der Touchscreen unter Umständen die Berührung nicht und die Funktion kann nicht genutzt werden.

# Text eingeben

## Einführung

Ein Texteingabebildschirm wird angezeigt, wenn die Texteingabe möglich ist, beispielsweise zum Senden einer Nachricht.



- Der Texteingabebildschirm variiert möglicherweise je nach gestarteter Anwendung.
- Ist die Galaxy Watch Active per Bluetooth mit einem Mobilgerät verbunden, werden die Spracheinstellungen des Mobilgeräts für die Galaxy Watch Active übernommen.

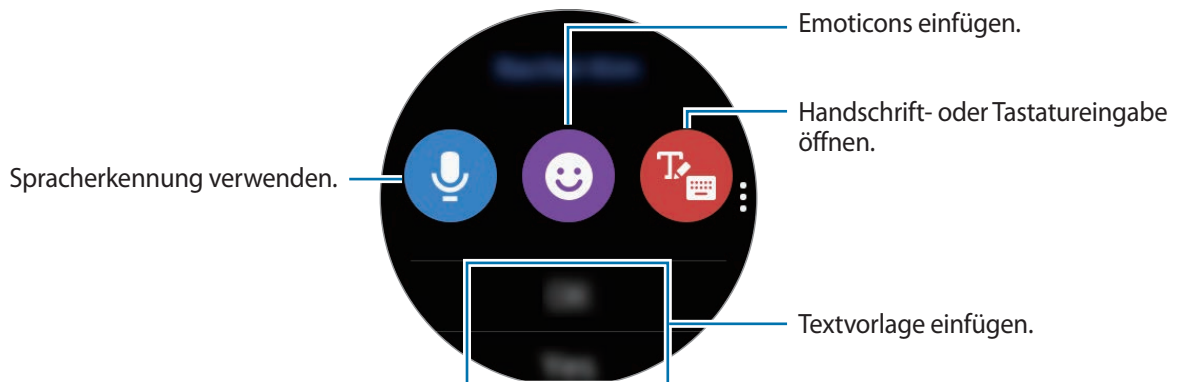

## Spracheingabe verwenden

Tippen Sie  an und sprechen Sie, um eine Nachricht einzugeben.

Tippen Sie zum Ändern der erkannten Sprache  → **Eingabesprachen** an.

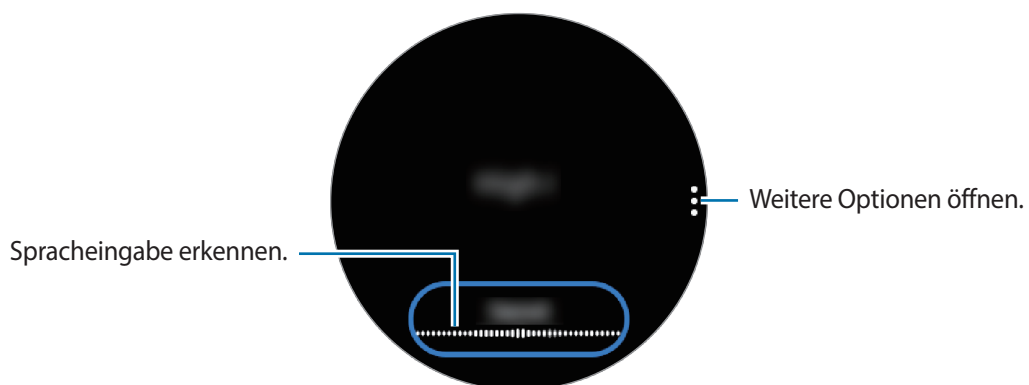



- Diese Funktion wird nicht in allen Sprachen unterstützt.
- **Tipps zur besseren Spracherkennung**

- Sprechen Sie deutlich.
- Sprechen Sie in ruhigen Umgebungen.
- Verwenden Sie keine anstößigen oder umgangssprachlichen Wörter.
- Vermeiden Sie es, Dialekt zu sprechen.

Je nach Umgebung und Aussprache erkennt die Galaxy Watch Active Ihre Spracheingabe möglicherweise nicht.

## Emoticons verwenden

Tippen Sie  an und wählen Sie eine Kategorie aus. Die Emoticon-Liste für die ausgewählte Kategorie wird angezeigt.

Um ein Bild zu zeichnen, tippen Sie oben auf dem Bildschirm **Zeichnen** an und zeichnen Sie Ihre Nachricht.

Tippen Sie  an, um die einzelnen Zeichenstriche zu löschen. Um einen Strich wiederherzustellen, tippen Sie  an.

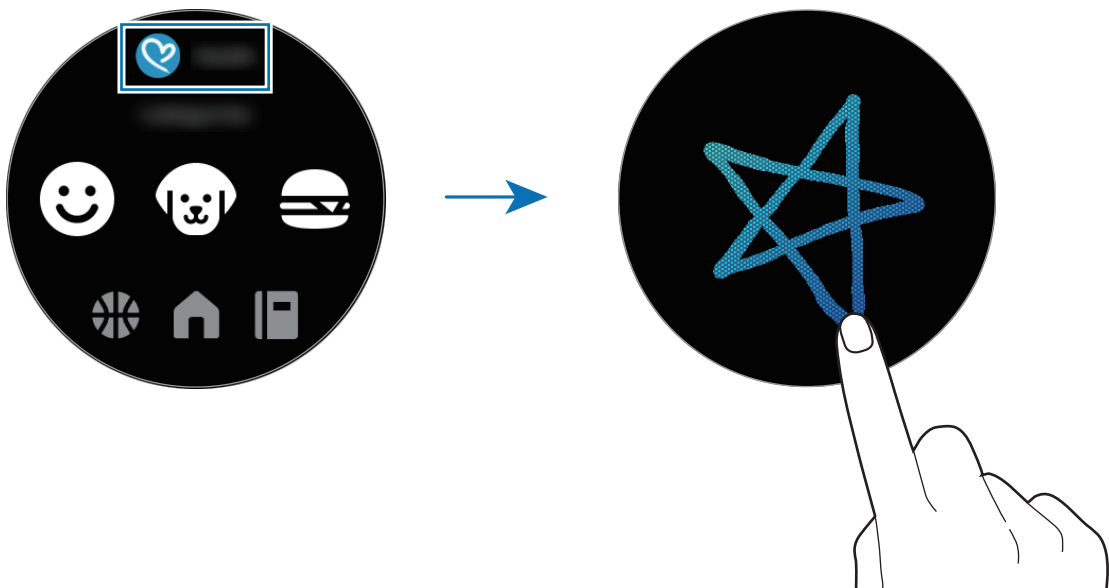



## Handschrift- oder Tastatureingabe verwenden

Tippen Sie  an, um den Handschriftmodus zu starten und auf dem Bildschirm zu schreiben.

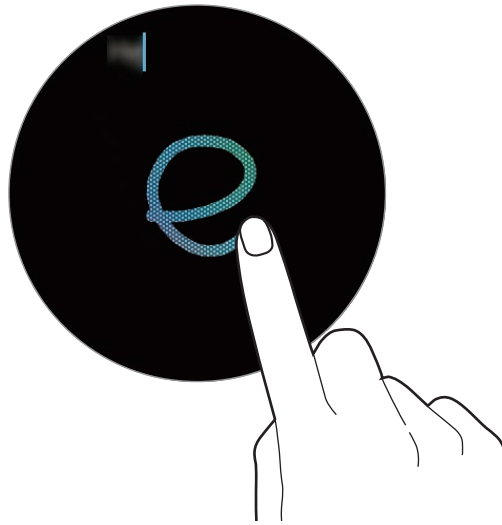

Diese Funktion ist je nach Region u. U. nicht verfügbar.

### Eingabemodus ändern

Wischen Sie vom linken Rand des Texteingabebildschirms nach rechts und wählen Sie den gewünschten Eingabemodus aus. Sie können zwischen Text-, Emoticon-, Ziffern-, Spracheingabe-, Handschrift- und Satzzeichenmodus wechseln.



Der Handschriftmodus ist je nach Region u. U. nicht verfügbar.

### Eingabesprache ändern

Ziehen Sie die Leertaste nach links oder rechts und halten Sie sie gedrückt, um die Eingabesprache in Textmodus zu ändern.

Wechseln Sie zum Ziffern-, Satzzeichen- oder Emoticon-Modus, um weitere Sprachen zuzufügen. Tippen Sie dann  → **Eingabesprachen** an und wählen Sie die Sprache aus, die Sie hinzufügen möchten. Sie können bis zu zwei Sprachen verwenden.

## Tastatur verwenden

Wischen Sie vom linken Rand des Texteingabebildschirms nach rechts und wählen  aus.

Die Tastatur wird im Textmodus angezeigt.



- Die Texteingabe wird nicht für alle Sprachen unterstützt. Zum Eingeben eines Texts müssen Sie die Eingabesprache in eine der unterstützten Sprachen ändern.
- Das Tastaturlayout variiert möglicherweise je nach Region.

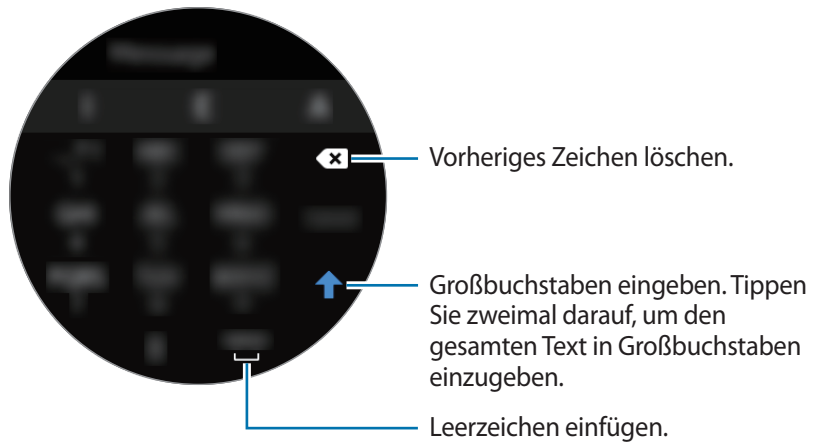

# Anwendungen und Funktionen

## SMS/MMS

Rufen Sie Nachrichten auf der Galaxy Watch Active ab und senden Sie dem Absender eine Antwort.

### Nachrichten anzeigen



Wenn Sie Nachrichten im Roaming-Modus empfangen, kann dies zusätzliche Kosten verursachen.

- 1 Tippen Sie auf dem Anwendungsbildschirm  (SMS/MMS) an.  
Sie können auf dem Ziffernblatt auch nach rechts wischen, um das Benachrichtigungsfeld zu öffnen und die neue Nachricht aufzurufen.
- 2 Blättern Sie durch die Nachrichtenliste und wählen Sie einen Kontakt aus, um Ihre Konversationen anzuzeigen.

Wenn Sie eine Nachricht auf Ihrem Mobilgerät anzeigen möchten, tippen Sie  an, wischen Sie auf dem Bildschirm nach oben oder unten und tippen Sie dann **Auf Telefon anzeigen** an.

Wenn Sie auf eine Nachricht antworten möchten, wählen Sie einen Eingabemodus aus und geben Sie die Nachricht ein.

## Nachrichten versenden



Wenn Sie Nachrichten im Roaming-Modus versenden, kann dies zusätzliche Kosten verursachen.

- 1 Tippen Sie auf dem Anwendungsbildschirm  (SMS/MMS) an.



- 2 Tippen Sie  an.

Sie können den Empfänger einer Nachricht auch auswählen, indem Sie in der Kontaktliste  antippen.

- 3 Fügen Sie einen Empfänger hinzu und tippen Sie **Weiter** an.



- 4 Wählen Sie eine Eingabemethode aus, geben Sie die Nachricht ein und tippen Sie dann **Senden** an.

Wenn Sie eine Textvorlage auswählen, tippen Sie  an.

Wenn Sie ein Emoticon auswählen, wird die Nachricht automatisch an die Empfänger gesendet.

Wenn Sie Text per Sprache eingeben, können Sie für die Nachricht das Text- oder Audioformat auswählen. Sollte der Bildschirm zum Auswählen des Nachrichtenformats nicht erscheinen, tippen Sie auf dem Anwendungsbildschirm  (**Einstellungen**) → **Apps** → **SMS/MMS** und dann den Schalter **Als Audio senden** an, um die Funktion zu aktivieren.

## Nachrichten löschen

- 1 Tippen Sie auf dem Anwendungsbildschirm  (SMS/MMS) an.
- 2 Blättern Sie durch die Nachrichtenliste und wählen Sie einen Kontakt aus, um Ihre Konversationen anzuzeigen.
- 3 Tippen Sie  an, wischen Sie auf dem Bildschirm nach oben oder unten und tippen Sie dann **Löschen** an.

Die Nachricht wird sowohl von der Galaxy Watch Active als auch vom verbundenen Mobilgerät gelöscht.

## Telefon

### Einführung

Sie können jemanden anrufen sowie eingehende Anrufe anzeigen und annehmen. Telefongespräche sind jedoch nur über das verbundene Mobilgerät möglich.

### Anrufe entgegennehmen

#### Anruf beantworten

Ziehen Sie bei einem eingehenden Anruf  aus dem großen Kreis.

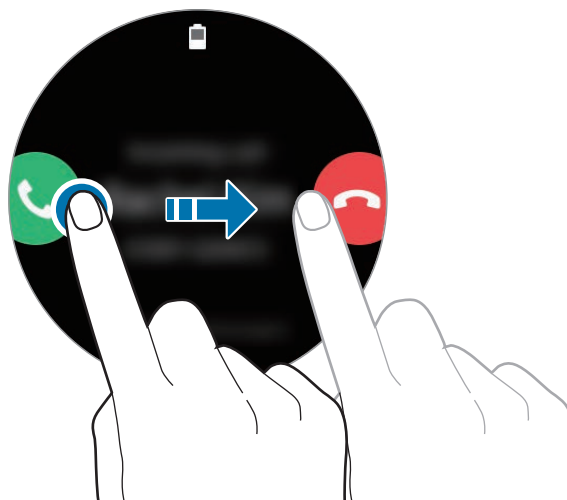

Sie können über das Mobilgerät, das mit der Galaxy Watch Active verbunden ist, Telefongespräche führen.

## Anruf abweisen

Sie können einen eingehenden Anruf abweisen und dem Anrufer eine Ablehnungsnachricht senden. Ziehen Sie bei einem eingehenden Anruf  aus dem großen Kreis.

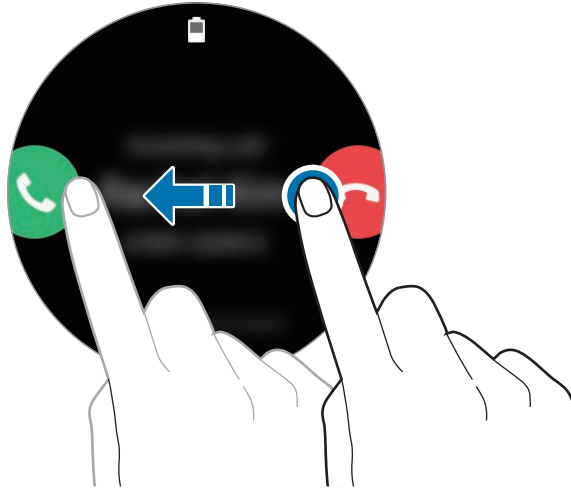

Streichen Sie zum Senden einer Ablehnungsnachricht auf dem Bildschirm von unten nach oben.

## Verpasste Anrufe



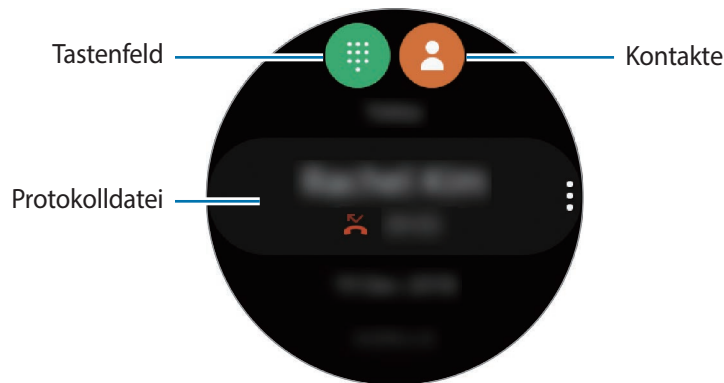

Falls Sie einen Anruf verpasst haben, erscheint im Benachrichtigungsfeld eine entsprechende Benachrichtigung. Sie können auf dem Ziffernblatt auch nach rechts wischen, um das Benachrichtigungsfeld zu öffnen und die Benachrichtigungen über verpasste Anrufe anzuzeigen. Sie können auch auf dem Anwendungsbildschirm  (**Telefon**) antippen, um die verpassten Anrufe anzuzeigen.

## Anrufe tätigen

Tippen Sie auf dem Anwendungsbildschirm  (Telefon) an.



Verwenden Sie eine der folgenden Methoden:

- Tippen Sie  an, geben Sie die Nummer über das Tastenfeld ein und tippen Sie dann  an.
- Tippen Sie  an, scrollen Sie durch die Kontaktliste, wählen Sie einen Kontakt aus und tippen Sie dann  an.
- Blättern Sie durch die Liste der Protokolle, wählen Sie einen Protokolleintrag aus und tippen Sie dann  an.

## Kontakte

Die Kontakte, die auf Ihrem Mobilgerät gespeichert sind, werden nach dem Verbinden auch auf der Galaxy Watch Active gespeichert. Sie können einen Kontakt anrufen oder ihm eine Nachricht senden.

Tippen Sie auf dem Anwendungsbildschirm  (Kontakte) an.





Die Kontakte in der Favoritenliste auf dem Mobilgerät werden oben in der Kontaktliste angezeigt.



Verwenden Sie eine der folgenden Suchmethoden:

- Tippen Sie  an und geben Sie oben in der Kontaktliste die Suchkriterien ein.
- Scrollen Sie durch die Kontaktliste. Wenn Sie auf dem Bildschirm schnell nach oben unten streichen, scrollen Sie durch die Liste (in alphabetischer Reihenfolge).

Wenn Sie einen Kontakt ausgewählt haben, stehen Ihnen die folgenden Aktionen zur Verfügung:

-  : Sprachanruf tätigen.
-  : Nachricht verfassen.

## Kontakte hinzufügen

- 1 Tippen Sie auf dem Anwendungsbildschirm  (**Kontakte**) an.
- 2 Tippen Sie oben in der Kontaktliste  an und geben Sie die Kontaktinformationen ein.
- 3 Tippen Sie **SPEICHERN** an.

## Häufig verwendete Kontakte für das Widget auswählen

Wischen Sie auf dem Ziffernblatt nach links und fügen Sie die häufig verwendeten Kontakte über das Widget **Kontakte** hinzu, um sie direkt per SMS oder Anruf zu kontaktieren. Tippen Sie **Hinzufügen** an, wählen Sie den Kontakt aus und tippen Sie anschließend **OK** an.



- Damit Sie das Widget **Kontakte** verwenden können, müssen Sie es hinzufügen. Weitere Informationen finden Sie unter [Widgets hinzufügen](#).
- Sie können dem Widget bis zu vier Kontakte hinzufügen.

## Meinem Profil medizinische Informationen hinzufügen

Fügen Sie Ihrem Profil medizinische Informationen für Erstretter hinzu.

Starten Sie auf dem Mobilgerät die Anwendung **Kontakte**, wählen Sie Ihr Profil aus und geben Sie Ihre medizinischen Informationen ein. Um Ihre medizinischen Informationen anzuzeigen, tippen Sie auf dem Anwendungsbildschirm der Galaxy Watch Active  (**Kontakte**) an, wählen Sie Ihr Profil aus und wischen Sie dann vom unteren Bildschirmrand nach oben.

Halten Sie in einer Notfallsituation die Home-Taste (Ein-/Aus-Taste) der Galaxy Watch Active gedrückt und tippen Sie **Medizinische Notfallinfos** an.



- Je nach Mobilgerät, das mit der Galaxy Watch Active verbunden ist, können Sie die Funktion möglicherweise nicht nutzen.



# Samsung Health

## Einführung

Samsung Health zeichnet zur Unterstützung eines gesunden Lebensstils Ihre 24-Stunden-Aktivitäten und Ihr Schlafmuster auf. Wenn Sie die Galaxy Watch Active mit Ihren Mobilgeräten verbinden, können Sie die Gesundheitsdaten in der Anwendung „Samsung Health“ speichern und verwalten.

Wenn die automatische Trainingserkennung aktiviert ist, Sie länger als 10 Minuten trainieren und Sie dabei die Galaxy Watch Active tragen, wird eine motivierende Nachricht angezeigt. Falls die Galaxy Watch Active mehr als eine Stunde lang keine Aktivität erfasst, werden Sie benachrichtigt und eine Anleitung für Stretching-Übungen wird angezeigt. Sollte die Galaxy Watch Active erkennen, dass Sie gerade Auto fahren, zeigt Sie keine motivierenden Nachrichten oder Stretching-Übungen an.

Tippen Sie auf dem Anwendungsbildschirm  (**Samsung Health**) an.



- Die Samsung Health-Funktionen wurden für Freizeitaktivitäten, die Steigerung des Wohlbefindens und zu Fitnesszwecken entwickelt. Sie sind nicht zur medizinischen Verwendung geeignet. Lesen Sie die Anweisungen vor der Verwendung dieser Funktionen sorgfältig.
- Die Informationen, die Sie über die Galaxy Watch Active, die Fit-Software oder eine andere Anwendung erhalten, die auf dem Gerät vorinstalliert ist, sind möglicherweise nicht angemessen, genau, vollständig oder verlässlich.

## Galaxy Watch Active richtig tragen

- Wenn Sie die Funktion zur automatischen Pulserfassung aktiviert haben oder die Galaxy Watch Active eine Übung erkennt, wird Ihr Puls automatisch erfasst. Tragen Sie die Galaxy Watch Active beim Messen des Pulses wie unten auf der Abbildung gezeigt bequem oberhalb des Handgelenks am Arm.
- Wenn Sie die Galaxy Watch Active zu eng einstellen, treten unter Umständen Hautreizungen auf; tragen Sie sie dagegen zu locker, kann Reibung entstehen.

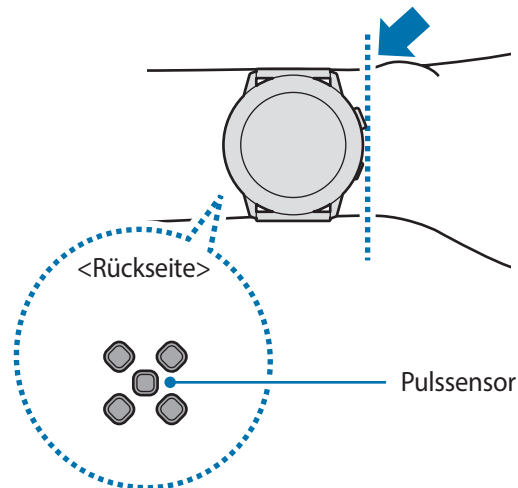

- Die Genauigkeit des Pulssensors wird möglicherweise durch die Messbedingungen und -umgebung beeinträchtigt.
- Nutzen Sie die Pulsfunktion nur zur Messung Ihres Pulses.
- Sehen Sie auf keinen Fall direkt in das Licht des Pulssensors. Dies kann zu Sehschäden führen. Verhindern Sie zudem, dass Kinder direkt in das Licht des Sensors sehen.
- Die Messung kann auch durch eine kalte Umgebungstemperatur beeinträchtigt werden. Sorgen Sie im Winter oder bei kalten Temperaturen für ausreichend Wärmezufuhr, wenn Sie Ihren Puls messen.



- Wenn Sie vor der Messung rauchen oder Alkohol trinken, weicht Ihr Puls möglicherweise von Ihrem normalen Puls ab.
- Während der Messung Ihres Pulses sollten Sie weder reden noch gähnen oder tief atmen. Andernfalls kann es zu ungenauen Ergebnissen bei der Messung des Pulses kommen.
- Da der Pulssensor die Messung mithilfe von Licht ausführt, kann ihre Genauigkeit durch bestimmte körperliche Faktoren beeinträchtigt werden, die die Lichtabsorption und -reflexion beeinflussen. Dies sind beispielsweise die Blutzirkulation bzw. der Blutdruck, die Beschaffenheit der Haut sowie die Lage und Konzentration der Blutgefäße. Sollte Ihr Puls zudem sehr hoch oder sehr niedrig sein, sind die Messungen möglicherweise ungenau.
- Wird das Gerät nicht fest genug angebracht, beispielsweise an einem sehr dünnen Handgelenk, ist die Pulsmessung möglicherweise ungenau, da das Licht ungleichmäßig reflektiert wird. Sollte die Pulsmessung nicht richtig funktionieren, passen Sie die Position des Pulssensors an Ihrem Handgelenk an, indem Sie das Gerät weiter nach rechts, links, oben oder unten schieben. Sie können es auch an der Innenseite Ihres Handgelenks tragen, sodass der Sensor in Kontakt mit Ihrer Haut ist.

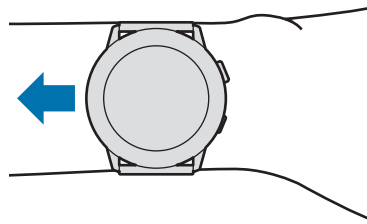

- Ist der Pulssensor schmutzig, wischen Sie ihn ab und versuchen Sie es erneut. Befinden sich zwischen dem Armband des Geräts und Ihrem Handgelenk beispielsweise Haare, Schmutz oder ein anderer Gegenstand, können diese die gleichmäßige Reflexion des Lichts verhindern. Entfernen Sie derartige Störquellen vor der Nutzung.
- Sollte sich das Gerät erhitzen, nehmen Sie es ab und lassen Sie es abkühlen. Wenn die Haut längere Zeit der heißen Geräteoberfläche ausgesetzt ist, können Sie Verbrennungen erleiden

## Tägliche Aktivität

Gleichen Sie Ihren Fortschritt auf einen Blick mit dem Tagesziel ab, das Sie etwa für die verbrannten Kalorien oder die Dauer des Trainings bzw. der Aktivitäten festgelegt haben.

### Tagesaktivitäten aufrufen

Tippen Sie auf dem Anwendungsbildschirm  (**Samsung Health**) an, wischen Sie auf dem Bildschirm nach oben oder unten und öffnen Sie dann den Tracker-Bildschirm der täglichen Aktivitäten. Alternativ dazu können Sie auf dem Ziffernblatt nach links wischen und das Widget **Tägliche Aktivität** auswählen, um es zu öffnen.

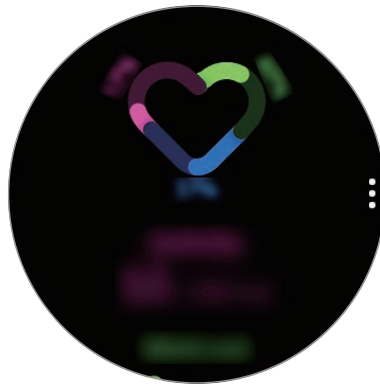

- **Aktivität:** Sehen Sie nach, wie viele Kalorien Sie an diesem Tag durch Aktivitäten verbrannt haben. Wenn Sie Ihrem Kalorienziel näher kommen, steigt die Anzeige in der Grafik.
- **Trainieren:** Rufen Sie die Gesamtdauer des heutigen Work-outs, also aller Aktivitäten auf. Die Zeiten für verschiedene Übungen werden automatisch erkannt, die Zeiten für manuell gestartete Übungen werden hinzugefügt. Wenn Sie Ihrem Work-out-Ziel näher kommen, steigt die Anzeige in der Grafik.
- **Stündliche Bewegung:** Sehen Sie nach, wie viele Stunden am Tag Sie aktiv waren. Je mehr Sie sich durch leichte Aktivitäten wie Stretching und Gehen der angepeilten Zeit nähern, desto voller wird die Anzeige.

Streichen Sie zum Anzeigen der wöchentlichen Aufzeichnungen als Grafik auf dem Bildschirm nach oben oder unten.

## Tagesziel für Aktivitäten festlegen

- 1 Wischen Sie auf dem Tracker-Bildschirm der täglichen Aktivitäten nach oben oder unten und tippen Sie **Einstell.** an.
- 2 Tippen Sie **Ziele festlegen** an und wählen Sie eine Aktivitätsoption aus.
- 3 Tippen Sie das Zieleingabefeld an und wischen Sie auf dem Bildschirm nach oben oder unten, um das Ziel festzulegen.
- 4 Tippen Sie **OK** an.

## Benachrichtigungen einrichten

Um Benachrichtigungen zu erhalten, wenn ein festgelegtes Ziel erreicht wurde, wischen Sie auf dem Bildschirm nach oben oder unten und tippen Sie **Einstell.** und dann den Schalter **Benachrichtigungen** an, um ihn zu aktivieren.

## Schritte

Die Galaxy Watch Active zählt die Anzahl Ihrer Schritte und misst die zurückgelegte Entfernung.

## Schrittzahl und zurückgelegte Entfernung messen

Tippen Sie auf dem Anwendungsbildschirm  (**Samsung Health**) an, wischen Sie auf dem Bildschirm nach oben oder unten und öffnen Sie dann den Schrittzahl-Tracker-Bildschirm.

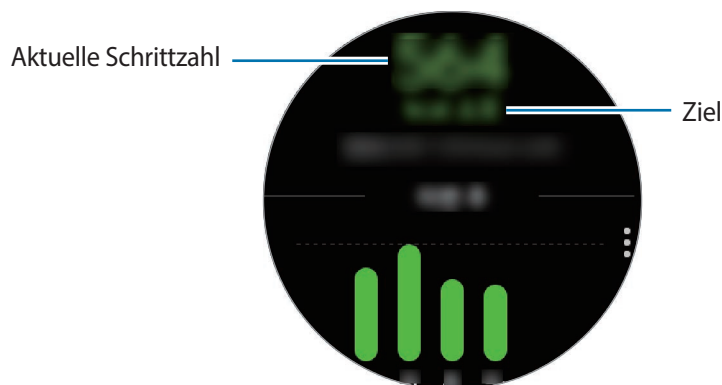

Streichen Sie zum Anzeigen der wöchentlichen Aufzeichnungen als Grafik auf dem Bildschirm nach oben oder unten.



- Nachdem Sie die Funktion aktiviert haben, erfasst der Schrittzahl-Tracker Ihre Schritte und zeigt nach einer kurzen Verzögerung die Schrittzahl an. Die Galaxy Watch Active erfasst Ihre Bewegungen genau, sobald Sie etwas gegangen sind. Möglicherweise dauert es etwas, bis eine genaue Schrittzählung angezeigt werden kann und das Pop-up-Fenster mit dem Hinweis erscheint, dass Sie ein Ziel erreicht haben.
- Falls Sie den Schrittzahl-Tracker auf der Reise per Auto oder Zug verwenden, können Vibrationen die Schrittzahl beeinflussen.

### Ziel für zurückgelegte Schritte festlegen

- 1 Wischen Sie auf dem Schrittzahl-Tracker-Bildschirm nach oben oder unten und tippen Sie **Einstell.** an.
- 2 Tippen Sie **Schrittziel** an.
- 3 Tippen Sie das Zieleingabefeld an und wischen Sie auf dem Bildschirm nach oben oder unten, um das Ziel festzulegen.
- 4 Tippen Sie **OK** an.

### Benachrichtigungen einrichten

Um Benachrichtigungen zu erhalten, wenn ein festgelegtes Ziel erreicht wurde, wischen Sie auf dem Bildschirm nach oben oder unten und tippen Sie **Einstell.** und dann den Schalter **Benachrichtigungen** an, um ihn zu aktivieren.

## Etagen

Zeichnen Sie auf, wie viele Etagen Sie hinaufgegangen sind.

### Zurückgelegte Etagen zählen

Tippen Sie auf dem Anwendungsbildschirm  (Samsung Health) an, wischen Sie auf dem Bildschirm nach oben oder unten und öffnen Sie dann den Etagen-Tracker-Bildschirm.

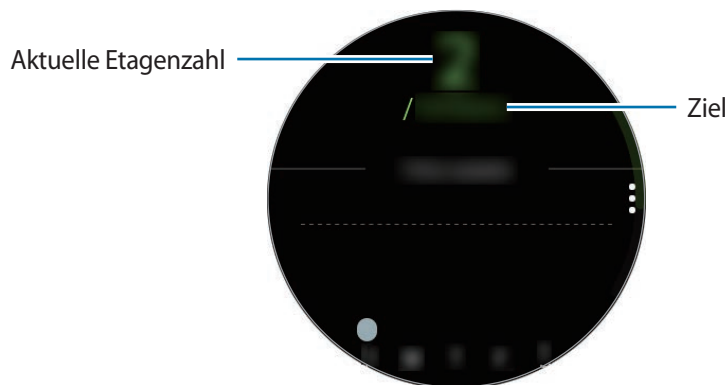

Streichen Sie zum Anzeigen der wöchentlichen Aufzeichnungen als Grafik auf dem Bildschirm nach oben oder unten.



- Etwa 3 Meter gelten als eine Etage. Die angegebene Anzahl an Etagen stimmt möglicherweise nicht mit der tatsächlichen Anzahl an Etagen überein, die Sie hinaufgegangen sind.
- Abhängig von der Umgebung, den Bewegungen des Benutzers und dem Gebäudezustand ist die Messung der Etagen möglicherweise nicht genau.
- Die erfasste Etagenanzahl ist möglicherweise nicht richtig, wenn Wasser (beispielsweise beim Duschen oder Wassersport) oder Fremdkörper in den Luftdrucksensor gelangen. Falls Reinigungsmittel, Schweiß oder Regen mit der Galaxy Watch Active in Kontakt kommen, spülen Sie das Gerät mit sauberem Wasser ab und trocknen Sie den Luftdrucksensor vor der Verwendung sorgfältig.

### Ziel für das Zurücklegen von Etagen festlegen

- 1 Wischen Sie auf dem Etagen-Tracker-Bildschirm nach oben oder unten und tippen Sie **Einstell.** an.
- 2 Tippen Sie **Etagenziel** an.

3 Tippen Sie das Zieleingabefeld an und wischen Sie auf dem Bildschirm nach oben oder unten, um das Ziel festzulegen.

4 Tippen Sie **OK** an.

### Benachrichtigungen einrichten

Um Benachrichtigungen zu erhalten, wenn ein festgelegtes Ziel erreicht wurde, wischen Sie auf dem Bildschirm nach oben oder unten und tippen Sie **Einstell.** und dann den Schalter **Benachrichtigungen an**, um ihn zu aktivieren.

### Kalorien

Sie können die Kalorien anzeigen, die Sie am Tag oder in der Woche verbraucht haben.

Tippen Sie auf dem Anwendungsbildschirm  (**Samsung Health**) an, wischen Sie auf dem Bildschirm nach oben oder unten und öffnen Sie dann den Kalorienbildschirm.

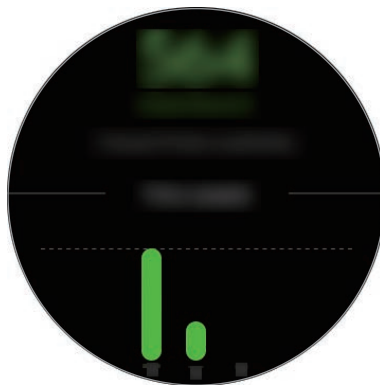

- Bei den insgesamt verbrannten Kalorien wird Ihr Grundumsatz berücksichtigt, der anhand des registrierten Profils ermittelt wurde. Wenn Sie die Anwendung **Samsung Health** erstmals starten, wird Ihr Grundumsatz bis zum Starten der Anwendung als verbrannte Kalorien angezeigt.
- Die Kalorien, die Sie während der Aktivitäten verbrennen, sind ein direktes Ergebnis des Trainings.



## Training

Zeichnen Sie Ihre Trainingsinformationen auf und verfolgen Sie die Ergebnisse, etwa die verbrannten Kalorien, die Sie mit der Funktion „Training“ erzielt haben.



- Vor Verwendung der Funktion sollten Schwangere, ältere Personen, kleine Kinder, Benutzer, die unter Beschwerden wie einem chronischen Herzleiden oder hohem Blutdruck leiden, sich an einen Arzt wenden.
- Sollten Sie während des Trainings ein Schwindelgefühl, Schmerzen oder Atemnot verspüren, beenden Sie die Funktion und wenden Sie sich an einen Arzt.
- Falls Sie die Galaxy Watch Active erst vor Kurzem gekauft oder zurückgesetzt haben, erstellen Sie ein Profil.

### Beachten Sie Folgendes, wenn Sie bei kaltem Wetter trainieren:

- Verwenden Sie das Gerät möglichst nicht bei Kälte. Nutzen Sie das Gerät bestenfalls nur in Gebäuden.
- Halten Sie die Galaxy Watch Active bei kaltem Wetter im Freien mit dem Ärmel bedeckt, wenn Sie sie nicht verwenden.

## Training beginnen

- 1 Tippen Sie auf dem Anwendungsbildschirm  (Samsung Health) an.
- 2 Wischen Sie auf dem Bildschirm nach oben oder unten, öffnen Sie den Trainings-Tracker-Bildschirm und tippen Sie **Trainieren** an.



Wischen Sie auf dem Ziffernblatt nach links und starten Sie direkt über das Widget **Mehrfach-Workouts** mit dem Training. Tippen Sie **Hinzufügen** an, um bis zu vier verschiedene Trainingsarten hinzuzufügen.

**3** Tippen Sie in der Liste bei der gewünschten Trainingsart  an.

Der Bildschirm, auf dem Sie die Details des Trainings, beispielsweise das Ziel, festlegen können, wird geöffnet.

Wenn Sie mit dem Training beginnen möchten, tippen Sie die entsprechende Trainingsart an.

Sollte die gewünschte Trainingsart nicht angezeigt werden, tippen Sie **Weitere Workouts** an und wählen Sie die Trainingsart aus.

**4** Tippen Sie **Ziel** an, wählen Sie einen Zieltyp aus und legen Sie die Details fest.



Wenn Sie **Einfaches Workout** als Ziel auswählen, können Sie ohne Zeit- oder Entfernungsbeschränkung beliebig lange trainieren.

**5** Tippen Sie **Workout-Bildschirm** an, um den Bildschirm anzupassen.



- Weitere Informationen finden Sie unter [Work-out-Anzeige anpassen](#).
- Die Work-out-Anzeige kann während des Work-outs nicht bearbeitet werden.

**6** Legen Sie die verschiedenen Optionen für die jeweiligen Aktivitäten fest.

- **Standort:** Legen Sie fest, dass die GPS-Antenne der Galaxy Watch Active Ihren Standort erfasst, wenn Sie im Freien trainieren.
- **Pausenerkennung:** Stellen Sie ein, dass die Trainingsfunktion der Galaxy Watch Active automatisch anhält, wenn Sie die Aktivität einstellen.
- **Anleitungshäufigkeit:** Stellen Sie ein, dass eine Ansage beim Erreichen der festgelegten Distanz oder Zeit erfolgt.
- **Bahnlänge:** Geben Sie die Bahnlänge ein.

7 Tippen Sie  an, um mit dem Training zu beginnen.



- Legen Sie fest, ob Ihre Standortinformationen verwendet werden dürfen, wenn Sie die Galaxy Watch Active zum ersten Mal nach dem Kauf oder einer Zurücksetzung nutzen. Standardmäßig ist das Abrufen von Standortinformationen eingestellt.
- Ihr Puls wird innerhalb von Sekunden gemessen, wenn Sie mit dem Training beginnen. Damit Sie Ihren Puls mit der Galaxy Watch Active genauer messen können, tragen Sie sie eng am Unterarm oberhalb des Handgelenks.
- Bewegen Sie sich erst, wenn der Puls auf dem Bildschirm zu sehen ist, damit eine genauere Messung möglich ist.
- Aufgrund verschiedener Bedingungen wie Umgebung, körperlichem Zustand und Sitz der Galaxy Watch Active kann Ihr Puls möglicherweise vorübergehend nicht angezeigt werden.
- Wenn Sie **Schwimmen (Schwimmbecken)** oder **Schwimmen (außen)** auswählen, wird der Wasserspermodus automatisch aktiviert.

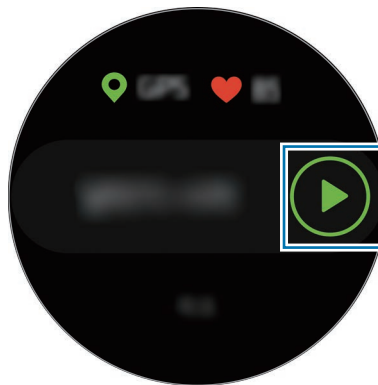

- 8 Wischen Sie auf dem Bildschirm nach links oder rechts, um die Trainingsinformationen auf dem Work-out-Bildschirm aufzurufen, etwa Puls, Strecke und Dauer.



Beim Schwimmen stehen zusätzliche Trainingsinformationen zur Verfügung.

Wenn Sie Musik hören möchten, wischen Sie auf dem Bildschirm nach rechts.



- Wenn Sie **Schwimmen (Schwimmbecken)** oder **Schwimmen (außen)** auswählen, wird automatisch der Wasserspermodus aktiviert und der Touchscreen deaktiviert. Der Bildschirm ändert sich automatisch und zeigt die Trainingsdaten an.
- Wenn Sie **Schwimmen (Schwimmbecken)** oder **Schwimmen (außen)** auswählen, ist der aufgezeichnete Wert in folgenden Fällen möglicherweise ungenau:
  - Wenn Sie vor dem Schlusspunkt aufhören zu schwimmen
  - Wenn Sie den Schwimmstil während einer Bahn ändern
  - Wenn Sie vor dem Schlusspunkt ohne Armeinsatz schwimmen
  - Wenn Sie mit den Beinen ein Schwimmbrett verwenden oder ohne Armeinsatz schwimmen
  - Wenn Sie das Training nicht durch Drücken der Zurück-Taste pausieren oder neu starten, es aber durch Drücken der Zurück-Taste und Antippen von **Beenden** beenden

9 Drücken Sie die Zurück-Taste, um die Übung anzuhalten.

Wenn Sie die Übung nach dem Pausieren fortsetzen möchten, drücken Sie die Zurück-Taste erneut.

Wenn Sie das Training beenden möchten, pausieren Sie die Übung und tippen Sie dann **Beenden** → ✓ an.

Wenn Sie das Schwimmen beenden möchten, deaktivieren Sie zuerst den Wasserspermodus, indem Sie die Home-Taste gedrückt halten. Schütteln Sie dann das Wasser aus der Galaxy Watch Active, damit der Luftdrucksensor richtig funktioniert, und tippen Sie anschließend **OK** → **Beenden** → ✓ an.



Die Musik wird weiter wiedergegeben, auch wenn Sie das Training beenden. Wenn Sie die Musikwiedergabe beenden möchten, tun Sie dies vor dem Ende des Trainings oder starten Sie die Anwendung  (**Musik**).

10 Wischen Sie zum Anzeigen Ihrer Trainingsinformationen auf dem Bildschirm nach oben oder unten, nachdem Sie das Training beendet haben.

### Mehrere Übungen ausführen

Sie können mehrere Übungen zu einem kompletten Training kombinieren, indem Sie unmittelbar, nachdem Sie die aktuelle Übung beendet haben, eine weitere Übung anfangen.

1 Drücken Sie die Zurück-Taste, um die aktuelle Übung anzuhalten.

2 Tippen Sie **Beenden** → **Neues Workout** > an.

3 Wählen Sie die gewünschte Trainingsart aus und starten Sie sie.

### Wiederholte Übungen beginnen

Sie können bei Übungen wie Kniebeugen oder Kreuzheben mehrere Durchgänge absolvieren.

Die Galaxy Watch Active zählt, wie oft Sie die Übung wiederholen, und informiert Sie mithilfe von Signaltönen und Vibrationen über die Anzahl der Wiederholungen. Sie können den Signalton jedoch nur über das verbundene Bluetooth-Headset hören.

1 Tippen Sie auf dem Anwendungsbildschirm  (**Samsung Health**) an.

2 Wischen Sie auf dem Bildschirm nach oben oder unten, öffnen Sie den Trainings-Tracker-Bildschirm und tippen Sie **Trainieren** an.

3 Tippen Sie in der Liste bei der Trainingsart, die Sie wiederholen möchten,  an.

Der Bildschirm, auf dem Sie die Details des Trainings, beispielsweise das Ziel, festlegen können, wird geöffnet.

Wenn Sie mit dem Training beginnen möchten, tippen Sie die entsprechende Trainingsart an.

Sollte die Trainingsart, die Sie wiederholen möchten, nicht angezeigt werden, tippen Sie **Weitere Workouts** an und wählen Sie die Trainingsart aus.

4 Tippen Sie **Ziel** an, wählen Sie einen Zieltyp aus und legen Sie die Details fest.



Wenn Sie **Einfaches Workout** als Ziel auswählen, können Sie ohne Zeit- oder Wiederholungsbeschränkung beliebig lange trainieren.

5 Tippen Sie **Workout-Bildschirm** an, um den Bildschirm anzupassen.

6 Legen Sie die verschiedenen Optionen für die jeweiligen Aktivitäten fest.

- **Wdh.-Zähler:** Die Anzahl der Wiederholungen wird durch Signaltöne angezeigt. Sie können den Signalton jedoch nur über das verbundene Bluetooth-Headset hören.
- **Handgelenk:** Wählen Sie das Handgelenk aus, an dem Sie die Galaxy Watch Active tragen, um die Zählgengenauigkeit zu verbessern.

7 Tippen Sie  an, um mit dem Training zu beginnen.

Nehmen Sie die Stellung ein, die auf dem Display angezeigt wird, und tippen Sie **OK** an, um mit der Übung zu beginnen.



Einige Übungen mit mehreren Durchgängen starten, sobald Sie die Stellung einnehmen, die auf dem Display angezeigt wird.

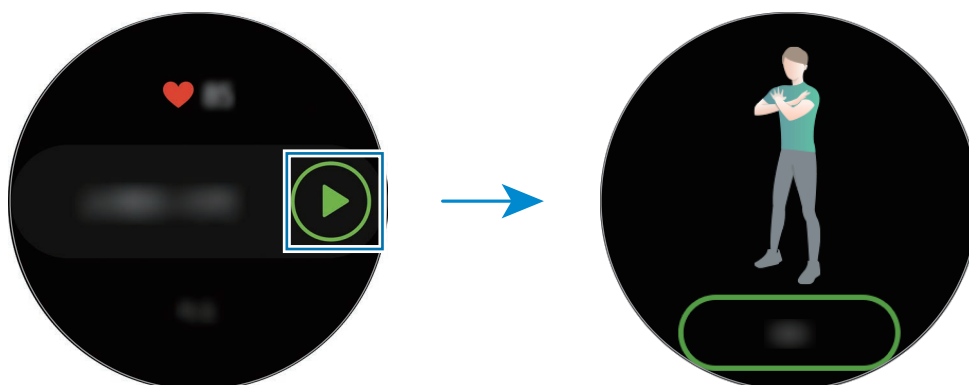



- 8 Der Zähler startet mit Signaltönen und Vibrationen.  
Machen Sie nach den Durchgängen Pause. Wenn Sie direkt mit dem nächsten Durchgang weitermachen möchten, tippen Sie **Auslassen** an. Die Übung startet, sobald Sie die Stellung einnehmen, die auf dem Display angezeigt wird.
- 9 Drücken Sie die Zurück-Taste, um die Übung anzuhalten.  
Wenn Sie das Training beenden möchten, pausieren Sie die Übung und tippen Sie dann **Beenden** → ✓ an.
- 10 Wischen Sie zum Anzeigen Ihrer Trainingsinformationen auf dem Bildschirm nach oben oder unten, nachdem Sie das Training beendet haben.

### Work-out-Anzeige anpassen

Passen Sie die Work-out-Anzeige an, die während des Trainings zu sehen ist, sodass die gewünschten Informationen als Vorschau erscheinen.



Die Work-out-Anzeige kann während des Trainings nicht bearbeitet werden.

- 1 Tippen Sie auf dem Anwendungsbildschirm  (**Samsung Health**) an.
- 2 Wischen Sie auf dem Bildschirm nach oben oder unten, öffnen Sie den Trainings-Tracker-Bildschirm und tippen Sie **Trainieren** an.
- 3 Tippen Sie in der Liste bei der gewünschten Trainingsart  an.  
Der Bildschirm, auf dem Sie die Details des Trainings, beispielsweise das Ziel, festlegen können, wird geöffnet.
- 4 Tippen Sie **Workout-Bildschirm** an, wählen Sie die Art der Work-out-Anzeige aus, bestimmen Sie, ob sie verwendet werden soll, und wählen Sie dann die Informationen aus, die darauf angezeigt werden sollen.

## Automatische Trainingserkennung

Wenn Sie länger als zehn Minuten trainieren und dabei die Galaxy Watch Active getragen haben, wird das Training automatisch erkannt und es werden Trainingsinformationen (Trainingsart, Dauer, verbrannte Kalorien usw.) aufgezeichnet.

Wenn Sie gewisse Übungen länger als eine Minute unterbrechen, erfasst die Galaxy Watch Active automatisch das Ende des Trainings und die Funktion wird deaktiviert.



- Sie können eine Liste mit den Übungen aufrufen, die von der automatischen Trainingserkennung unterstützt werden. Tippen Sie auf dem Anwendungsbildschirm  (Samsung Health) und dann **Einstellungen** → **Workouterkennung** → **Zu erkennen. Aktivitäten** an.
- Die automatische Trainingserkennungsfunktion erfasst mithilfe des Bewegungssensors die zurückgelegte Distanz sowie die Zahl der verbrannten Kalorien. Die Messungen sind je nach Gangbild, Trainingsgewohnheiten und Lebensstil möglicherweise nicht genau.

## Schlaf

Analysieren Sie Ihr Schlafmuster und zeichnen Sie es auf, indem Sie Ihren Puls beim Schlafen messen.



- Das Schlafmuster wird in vier Phasen eingeteilt (wach, REM, leicht, tief), die durch die Analyse Ihrer Bewegungen und Pulsänderungen ermittelt werden. Für jede der gemessenen Schlafphasen wird der empfohlene Bereich in einer Grafik angezeigt.
- Falls Ihr Puls unregelmäßig ist, die Galaxy Watch Active Ihren Puls nicht richtig messen kann oder Sie die Funktion „REM-Schlaf aufzeichnen“ deaktiviert haben, wird das Schlafmuster in drei Phasen eingeteilt (unruhig, ohne Bewegungen, leicht).
- Die Schlafmuster werden analysiert und zusammen mit Ihrem Puls aufgezeichnet. Wenn Sie Ihre Schlafmuster mit Ihren Bewegungen erfassen möchten, wischen Sie auf dem Schlaf-Tracker-Bildschirm nach oben oder unten und tippen Sie **Einstell.** und dann den Schalter **REM-Schlaf aufnehmen** an, um die Funktion zu deaktivieren.
- Damit Sie Ihren Puls mit der Galaxy Watch Active genauer messen können, tragen Sie sie eng am Unterarm oberhalb des Handgelenks. Weitere Informationen finden Sie unter [Galaxy Watch Active richtig tragen](#).



## Schlafmuster aufzeichnen

- 1 Behalten Sie die Galaxy Watch Active beim Schlafen an.  
Die Galaxy Watch Active zeichnet dann Ihr Schlafmuster auf.
- 2 Tippen Sie nach dem Aufwachen auf dem Anwendungsbildschirm  (Samsung Health) an.
- 3 Wischen Sie auf dem Bildschirm nach oben oder unten und öffnen Sie den Schlaf-Tracker-Bildschirm.
- 4 Nun können Sie Ihr Schlafmuster und die entsprechenden Informationen einsehen.

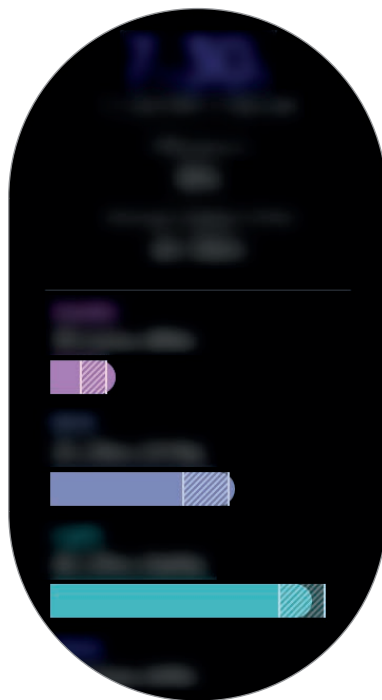

## Puls

Messen Sie Ihren Puls und zeichnen Sie die Werte auf.





- Der Puls-Tracker der Galaxy Watch Active eignet sich nur zu Fitness- und Informationszwecken, nicht aber zur Diagnose von Krankheiten oder anderen Beschwerden oder zur Heilung, Linderung, Behandlung oder Vorbeugung von Krankheiten.
- Damit Sie Ihren Puls mit der Galaxy Watch Active genauer messen können, tragen Sie sie eng am Unterarm oberhalb des Handgelenks. Weitere Informationen finden Sie unter [Galaxy Watch Active richtig tragen](#).

### **Beachten Sie vor dem Messen Ihres Pulses folgende Hinweise:**

- Ruhen Sie sich vor der Messung 5 Minuten lang aus.
- Falls das Ergebnis stark von dem erwarteten Puls abweicht, ruhen Sie sich weitere 30 Minuten lang aus und führen Sie dann erneut eine Messung aus.
- Sorgen Sie im Winter oder bei Kälte dafür, dass Sie während der Messung Ihres Pulses nicht auskühlen.
- Wenn Sie vor der Messung rauchen oder Alkohol trinken, weicht Ihr Puls möglicherweise von Ihrem normalen Puls ab.
- Während der Messung Ihres Pulses sollten Sie weder reden noch gähnen oder tief atmen. Andernfalls kann es zu ungenauen Ergebnissen bei der Messung des Pulses kommen.
- Die Pulsmessungen variieren möglicherweise je nach Messmethode und der Umgebung, in der sie ausgeführt werden.
- Sollte der Pulssensor nicht funktionieren, überprüfen Sie die Position der Galaxy Watch Active an Ihrem Handgelenk und stellen Sie sicher, dass der Sensor nicht behindert wird. Falls dasselbe Problem am Pulssensor weiterhin auftritt, wenden Sie sich an ein Servicezentrum von Samsung.

## Puls messen

- 1 Tippen Sie auf dem Anwendungsbildschirm  (Samsung Health) an.
  - 2 Wischen Sie auf dem Bildschirm nach oben oder unten und öffnen Sie den Puls-Tracker-Bildschirm.  
Zeigen Sie Ihren Puls auf dem Bildschirm an. Sie können auch die Zeitinformationen für die einzelnen Aktivitätsbereiche aufrufen.
-  Wischen Sie auf dem Ziffernblatt nach links und rufen Sie den gemessenen Puls direkt über das Widget **Puls** ab.

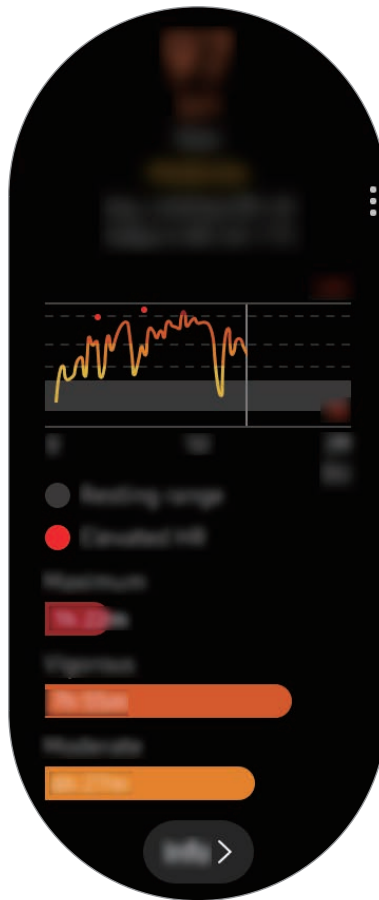

Streichen Sie zum Anzeigen der wöchentlichen Aufzeichnungen als Grafik auf dem Bildschirm nach oben oder unten.

## Puls manuell messen

Sie können Ihren Puls jederzeit manuell messen.

- 1 Wischen Sie auf dem Puls-Tracker-Bildschirm nach oben oder unten, tippen Sie **Pulsmess-einstellungen** an und wählen Sie dann **Niemals** aus.
- 2 Tippen Sie auf dem Puls-Tracker-Bildschirm **Messen** an, um mit der Pulsmessung zu beginnen. Ihr derzeitiger Puls wird kurz darauf auf dem Bildschirm angezeigt.



Beim Training wird Ihr Puls unabhängig von den Einstellungen zur automatischen Pulsmessung erfasst.

## Stress

Berechnen und erfassen Sie Ihr Stresslevel anhand von Pulsänderungen und bauen Sie Stress ab, indem Sie die Atemanweisungen der Galaxy Watch Active befolgen.



- Genauere Messungen Ihres Stresslevels erhalten Sie, indem Sie durch automatisches Messen des Stresspegels vermehrt entsprechenden Daten erfassen.
- Das gemessene Stresslevel steht nicht unbedingt in Zusammenhang mit Ihrem emotionalen Zustand.
- Das Stresslevel kann beim Schlafen, während des Work-outs, wenn Sie sich viel bewegen und direkt nach einem Work-out möglicherweise nicht erfasst werden.
- Damit Sie Ihren Puls mit der Galaxy Watch Active genauer messen können, tragen Sie sie eng am Unterarm oberhalb des Handgelenks. Weitere Informationen finden Sie unter [Galaxy Watch Active richtig tragen](#).
- Diese Funktion ist je nach Region u. U. nicht verfügbar.

## Stresslevel messen

- 1 Tippen Sie auf dem Anwendungsbildschirm  (**Samsung Health**) an.
- 2 Wischen Sie auf dem Bildschirm nach oben oder unten und öffnen Sie den Stress-Tracker-Bildschirm.  
Rufen Sie Ihr aktuelles Stresslevel auf dem Bildschirm ab.



Wischn Sie auf dem Ziffernblatt nach links und rufen Sie das gemessene Stresslevel direkt über das Widget **Stress** ab.

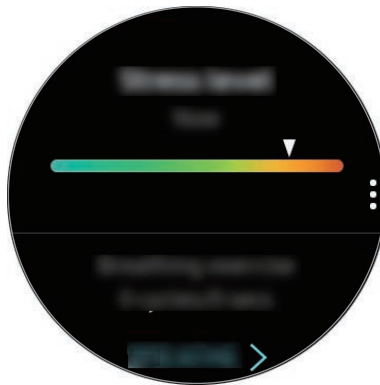

Streichen Sie zum Anzeigen der wöchentlichen Aufzeichnungen als Grafik auf dem Bildschirm nach oben oder unten.

## Stress abbauen

Folgen Sie den Anweisungen der Galaxy Watch Active zum tiefen und langsamen Atmen, um Stress abzubauen.

- 1 Tippen Sie auf dem Stress-Tracker-Bildschirm **ATMEN** > an. Wischen Sie alternativ auf dem Ziffernblatt nach links und tippen Sie **ATMEN** > im Widget **Stress** an.
- 2 Tippen Sie **Start** an und atmen Sie laut Anleitung.  
Tippen Sie  an, um die Atemanweisungen zu beenden.

## Stresslevel manuell messen

Sie können Ihr Stresslevel jederzeit manuell messen.

- 1 Wischen Sie auf dem Stress-Tracker-Bildschirm nach oben oder unten und tippen Sie **Messautomatik einst.** und dann den Schalter **Immer an**, um die automatische Stressmessung zu deaktivieren.
- 2 Tippen Sie auf dem Stress-Tracker-Bildschirm **Messen an**, um mit der Messung Ihres Stresslevels zu beginnen.

Ihr derzeitiges Stresslevel wird kurz darauf auf dem Bildschirm angezeigt.

## Ernährung

Zeichnen Sie auf, wie viele Kalorien Sie am Tag zu sich nehmen, und gleichen Sie den Wert mit Ihrem Zielwert oder der empfohlenen Kalorienaufnahme ab, um Tipps zur Gewichtskontrolle zu erhalten.



Falls Sie die Galaxy Watch Active erst vor Kurzem gekauft oder zurückgesetzt haben, erstellen Sie ein Profil. Die Galaxy Watch Active berechnet basierend auf Alter, Geschlecht und körperlichen Voraussetzungen, die Sie in Ihrem Profil angegeben haben, die empfohlene Kalorienzufuhr pro Tag.

## Kalorien aufzeichnen

- 1 Tippen Sie auf dem Anwendungsbildschirm  (**Samsung Health**) an.
- 2 Wischen Sie auf dem Bildschirm nach oben oder unten, öffnen Sie den Ernährungs-Tracker-Bildschirm und tippen Sie **Hinzufügen** an.

- 3 Tippen Sie das Eingabefeld an und wischen Sie auf dem Bildschirm nach oben oder unten, um die aufgenommenen Kalorien anzugeben, und tippen Sie dann **OK** an.



Um die Art der Mahlzeit zu ändern, tippen Sie oben auf dem Bildschirm auf die Mahlzeit und wählen Sie eine Option aus.

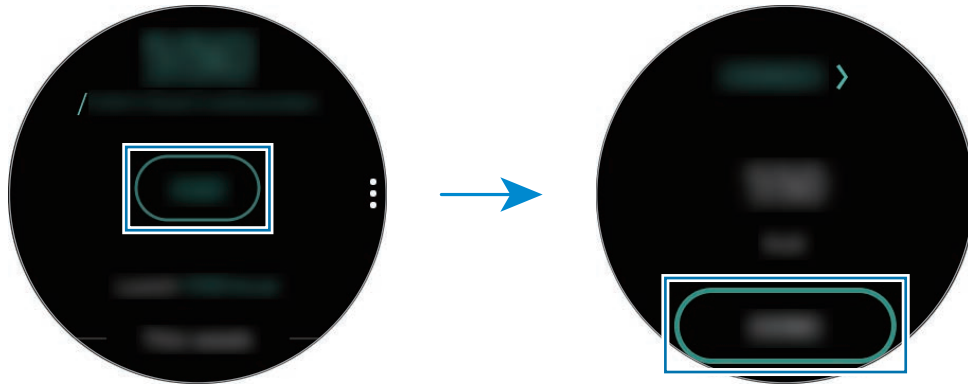

Streichen Sie zum Anzeigen der wöchentlichen Aufzeichnungen als Grafik auf dem Bildschirm nach oben oder unten.

### Protokolle löschen

- 1 Tippen Sie auf dem Ernährungs-Tracker-Bildschirm  an, wischen Sie auf dem Bildschirm nach oben oder unten und tippen Sie dann **Tagesprotokoll löschen** an.
- 2 Wählen Sie die Daten aus, die gelöscht werden sollen, und tippen Sie **LÖSCHEN** an.

### Ziel für Kalorienaufnahme festlegen

- 1 Wischen Sie auf dem Ernährungs-Tracker-Bildschirm nach oben oder unten und tippen Sie **Ziel festlegen** an.
- 2 Tippen Sie das Eingabefeld an und wischen Sie auf dem Bildschirm nach oben oder unten, um das Tagesziel für die Kalorien festzulegen, und tippen Sie dann **OK** an.

## Gewichtsverwaltung

Rufen Sie auf, wie viele Kalorien Sie aufgenommen oder durch Training bzw. andere Aktivitäten an diesem Tag verbrannt haben, um den Fortschritt auf dem Weg zu Ihrem Zielgewicht zu verfolgen. Sie können auch das Gewicht aufrufen, das Sie auf dem verbundenen Mobilgerät in der Anwendung „Samsung Health“ angegeben haben.



- Legen Sie Ihr Zielgewicht in der Anwendung „Samsung Health“ auf Ihrem Mobilgerät fest, um die Informationen auf der Galaxy Watch Active aufzurufen.
- Diese Funktion ist nicht verfügbar, wenn Sie die Galaxy Watch Active ohne Verbindung mit einem Mobilgerät verwenden.

- 1 Tippen Sie auf dem Anwendungsbildschirm  (Samsung Health) an.
- 2 Wischen Sie auf dem Bildschirm nach oben oder unten und öffnen Sie den Gewichts-Tracker-Bildschirm.
- 3 Sehen Sie sich die Informationen auf dem Bildschirm an und passen Sie Ihr Trainingsprogramm sowie die Kalorienzufuhr entsprechend an.

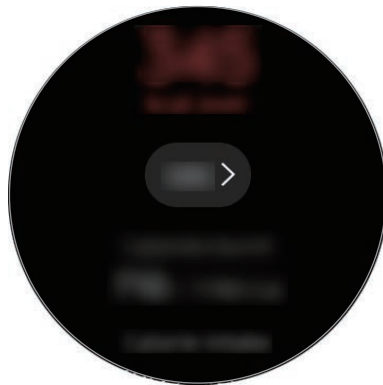



Streichen Sie zum Anzeigen der wöchentlichen Aufzeichnungen als Grafik auf dem Bildschirm nach oben oder unten.



## Wasser

Zeichnen Sie auf, wie viele Gläser Wasser Sie trinken.

### Wasserkonsum erfassen

- 1 Tippen Sie auf dem Anwendungsbildschirm  (**Samsung Health**) an.
- 2 Wischen Sie auf dem Bildschirm nach oben oder unten und öffnen Sie den Wasser-Tracker-Bildschirm.
- 3 Tippen Sie  an, wenn Sie ein Glas Wasser trinken.  
Falls Sie versehentlich einen falschen Wert eingegeben haben, korrigieren Sie ihn, indem Sie  antippen.

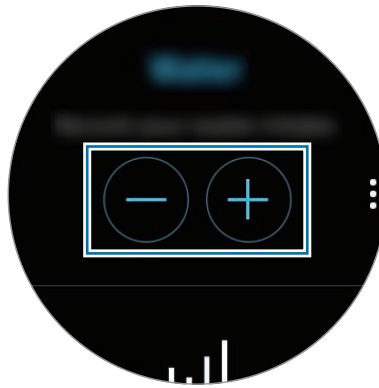

Streichen Sie zum Anzeigen der wöchentlichen Aufzeichnungen als Grafik auf dem Bildschirm nach oben oder unten.



### Ziel für Wasserkonsum festlegen

- 1 Wischen Sie auf dem Wasser-Tracker-Bildschirm nach oben oder unten und tippen Sie **Ziel festlegen** an.
- 2 Tippen Sie den Schalter **Tagesziel** an, um die Funktion zu aktivieren.
- 3 Tippen Sie **Tagesziel** an.
- 4 Tippen Sie das Eingabefeld an und wischen Sie auf dem Bildschirm nach oben oder unten, um das tägliche Ziel festzulegen, und tippen Sie dann **OK** an.

## Koffein

Zeichnen Sie auf, wie viele Tassen Kaffee Sie trinken.

### Kaffeekonsum erfassen

- 1 Tippen Sie auf dem Anwendungsbildschirm  (Samsung Health) an.
- 2 Wischen Sie auf dem Bildschirm nach oben oder unten und öffnen Sie den Koffein-Tracker-Bildschirm.
- 3 Tippen Sie  an, wenn Sie eine Tasse Kaffee trinken.  
Falls Sie versehentlich einen falschen Wert eingegeben haben, korrigieren Sie ihn, indem Sie  antippen.



Streichen Sie zum Anzeigen der wöchentlichen Aufzeichnungen als Grafik auf dem Bildschirm nach oben oder unten.

### Limit für Kaffeekonsum festlegen

- 1 Wischen Sie auf dem Koffein-Tracker-Bildschirm nach oben oder unten und tippen Sie **Ziel festlegen** an.
- 2 Tippen Sie den Schalter **Tagesziel** an, um die Funktion zu aktivieren.
- 3 Tippen Sie **Tagesziel** an.
- 4 Tippen Sie das Eingabefeld an und wischen Sie auf dem Bildschirm nach oben oder unten, um das tägliche Ziel festzulegen, und tippen Sie dann **OK** an.

## Community

Vergleichen Sie Ihre Schrittzahl mit anderen Samsung Health-Benutzern. Sie können Ziele festlegen, sich mit Ihren Freunden messen und den Wettbewerbsstatus auf der Galaxy Watch Active anzeigen.



- Aktivieren Sie die Wettbewerbsfunktion in der Anwendung „Samsung Health“ auf Ihrem Mobilgerät, um die Informationen auf der Galaxy Watch Active aufzurufen.
- Diese Funktion ist nicht verfügbar, wenn Sie die Galaxy Watch Active ohne Verbindung mit einem Mobilgerät verwenden.

- 1 Tippen Sie auf dem Anwendungsbildschirm  (Samsung Health) an.
- 2 Wischen Sie auf dem Bildschirm nach oben oder unten und öffnen Sie den Wettbewerbsbildschirm.

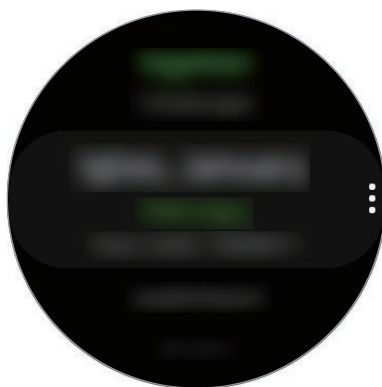

Tippen Sie den Bildschirm an, um ausführliche Informationen wie Ihren Wettbewerbsstatus, den Wettbewerbsstatus Ihrer Freunde oder den Bericht über die jeweils zurückgelegte Schrittzahl pro Woche anzuzeigen.

## Einstellungen

Sie können die verschiedenen Einstellungsoptionen für die Übungen festlegen.

Tippen Sie auf dem Anwendungsbildschirm  (**Samsung Health**) an, wischen Sie auf dem Bildschirm nach oben oder unten und tippen Sie dann **Einstellungen** an.

- **Profil:** Geben Sie Informationen für Ihr Profil wie Geschlecht, Größe und Gewicht ein.
- **Einheiten:** Legen Sie die Einheit fest, die auf der Galaxy Watch Active in der Anwendung **Samsung Health** verwendet werden soll.
- **Workouterkennung:** Stellen Sie die Galaxy Watch Active so ein, dass das Work-out automatisch erkannt wird.
- **Inaktivitätswarnungen:** Meldet, wenn Sie sich eine gewisse Zeit lang nicht bewegen und dabei die Galaxy Watch Active tragen.
- **Datenberechtigungen:** Legen Sie die Anwendungsberechtigungen für den Zugriff auf die Daten fest, die in der Anwendung **Samsung Health** auf der Galaxy Watch Active gespeichert sind.
- **Hilfe:** Informationen zur Anwendung **Samsung Health** anzeigen.

## Weitere Informationen

- Die erfassten Daten werden verwendet, um den von Ihnen angeforderten Dienst zu erbringen, das umfasst auch zusätzliche Informationen zur Steigerung Ihres Wohlbefindens zu liefern, Daten zu sichern/synchronisieren, Daten zu analysieren und Statistiken zu erstellen oder bessere Dienste zu entwickeln und bereitzustellen. (Wenn Sie sich in Ihrem Samsung Account bei Samsung Health anmelden, werden auf dem Server möglicherweise Daten zu Sicherungszwecken gespeichert.) Persönliche Daten werden möglicherweise bis zum Abschluss solcher Zwecke gespeichert. In sozialen Netzwerken freigegebene oder auf Speichergeräte übertragene Daten müssen separat gelöscht werden.
- Sie übernehmen als Benutzer die volle Verantwortung für die unsachgemäße Verwendung von in sozialen Netzwerken geteilten oder an Dritte übermittelte Daten. Seien Sie vorsichtig, wenn Sie Ihre persönlichen Daten mit anderen Personen teilen.
- Ist die Galaxy Watch Active mit einem Mobilgerät verbunden, überprüfen Sie das Kommunikationsprotokoll, um einen ordnungsgemäßen Betrieb zu gewährleisten. Bei Verwendung einer drahtlosen Verbindung (z. B. Bluetooth) kann die Galaxy Watch Active durch Störungen von anderen Geräten beeinträchtigt werden. Verwenden Sie die Galaxy Watch Active daher nicht in der Nähe anderer Geräte, die Funkwellen senden.

- Der Inhalt der Samsung Health-Anwendung kann je nach der Softwareversion der Anwendung variieren. Die mit der Anwendung bereitgestellten Dienste sind Änderungen unterworfen. Die Unterstützung kann ohne vorherige Ankündigung eingestellt werden.
- Welche Samsung Health-Funktionen und -Dienste verfügbar sind, hängt von den lokalen Gesetzen und Vorschriften in Ihrer Region ab.
- Einige Funktionen von Samsung Health werden in Ihrer Region unter Umständen nicht bereitgestellt.
- Die Funktionen von Samsung Health eignen sich nur zu Fitness- und Informationszwecken, aber weder zur Diagnose von Krankheiten oder anderen Beschwerden noch zur Heilung, Linderung, Behandlung oder Vorbeugung von Krankheiten.



- Die gemessene Strecke kann von der tatsächlich zurückgelegten Strecke aufgrund einer ungleichmäßigen Schrittlänge und -frequenz sowie dem Gehen auf der Stelle abweichen.
- Nur die Aufzeichnungen der letzten 28 Tage werden gespeichert. Sie können frühere Daten auf dem Mobilgerät abrufen, auf dem die Samsung Health-Anwendung installiert ist.

## GPS

Die Galaxy Watch Active hat eine eingebaute GPS-Antenne, sodass Sie Echtzeit-Standortinformationen ohne Verbindung zu einem Mobilgerät überprüfen können. Wenn Sie die Galaxy Watch Active ohne Mobilgerät verwenden, wird die GPS-Antenne der Galaxy Watch Active aktiviert.

Tippen Sie auf dem Anwendungsbildschirm  (**Einstellungen**) → **Verbindungen** → **Standort** und anschließend den Schalter an, um die Funktion zu aktivieren.

Um eine Methode für die Standorterfassung auszuwählen, wischen Sie auf dem Bildschirm nach oben oder unten und wählen Sie eine Option aus.

Wenn die Galaxy Watch Active mit einem Mobilgerät verbunden ist, greift diese Funktion auf die GPS-Informationen des Mobilgeräts zu. Aktivieren Sie die Standortfunktion des Mobilgeräts, um den GPS-Sensor zu verwenden.



Das GPS-Signal ist an Orten schwächer, an denen es behindert werden kann, z. B. zwischen Gebäuden, in tiefliegenden Gebieten oder bei schlechten Wetterbedingungen.

## Musik

### Einführung

Mit dieser Anwendung können Sie auf der Galaxy Watch Active oder auf dem Mobilgerät gespeicherte Musikdateien wiedergeben.

### Musik wiedergeben

Tippen Sie auf dem Anwendungsbildschirm  (**Musik**) an.

Wenn Sie Musik hören, die auf der Galaxy Watch Active gespeichert ist, wischen Sie von der unteren Kante des Displays nach oben, um die Bibliothek aufzurufen. Auf dem Bildschirm der Bibliothek sehen Sie den Titel und die Wiedergabeliste, der bzw. die derzeit wiedergegeben wird, und Sie haben die Möglichkeit, die Musik nach Titel, Album oder Interpret anzuordnen.

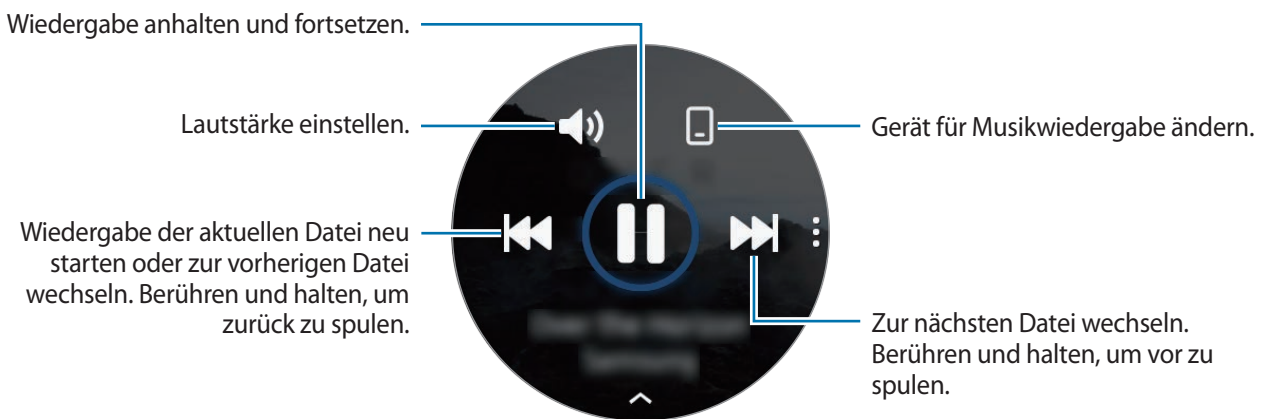

### Musik importieren





Importieren Sie Musikdateien, die auf einem Mobilgerät gespeichert sind, auf die Galaxy Watch Active.

- 1 Starten Sie auf dem Mobilgerät die Anwendung **Galaxy Wearable**.
- 2 Tippen Sie **Start** → **Inhalt zu Ihrer Uhr hinzufügen** an.
- 3 Tippen Sie **Titel hinzufügen** an.
- 4 Wählen Sie die Dateien aus und tippen Sie **FERTIG** an.

Um die Musik auf Ihrem Mobilgerät mit der Galaxy Watch Active zu synchronisieren, tippen Sie den Schalter **Automatisch synchronisieren** unter **Musik** an. Die Musik auf Ihrem Mobilgerät wird automatisch mit der Galaxy Watch Active synchronisiert, wenn mehr als 15 % Akkuladung verbleibt.

### Musik mit der Galaxy Watch Active wiedergeben

Geben Sie Musik, die auf der Galaxy Watch Active gespeichert ist, über ein verbundenes Bluetooth-Headset wieder.

- 1 Tippen Sie  (**Musik**) an.
- 2 Tippen Sie  an, um die auf der Galaxy Watch Active gespeicherte Musik wiederzugeben. Das Symbol  wird angezeigt.
- 3 Tippen Sie  an.





### Musik vom Mobilgerät wiedergeben

Geben Sie Musikdateien, die auf dem Mobilgerät gespeichert sind, wieder und steuern Sie die Wiedergabe mit der Galaxy Watch Active.

#### Mobilgerät

- 1 Starten Sie die Anwendung zur Musikwiedergabe.

#### Galaxy Watch Active

- 2 Tippen Sie  (**Musik**) an.
- 3 Tippen Sie  an, um die auf dem Mobilgerät gespeicherte Musik wiederzugeben. Das Symbol  wird angezeigt.
- 4 Tippen Sie  an.

Wenn Sie für die Musikwiedergabe auf der Galaxy Watch Active eine andere Anwendung verwenden möchten, tippen Sie  → **MP3-Player** an und wählen Sie eine der auf dem Mobilgerät installierten Musikanwendungen aus.

## Musik ohne Verbindung mit einem Mobilgerät wiedergeben

Hören Sie mit der Galaxy Watch Active selbst Musik oder Radio. Hierfür müssen Sie eine Anwendung für das Musik- oder Radio-Streamen auf die Galaxy Watch Active laden.

Tippen Sie auf dem Anwendungsbildschirm  (**Galaxy Store**) an. Suchen Sie im **Galaxy Store** eine Anwendung für das Streamen von Musik oder Radio und starten Sie die Anwendung.

## Reminder

Fügen Sie Erinnerungen für Ereignisse wie den Kauf von Tickets, den Besuch im Wachsalon oder die Einnahme von Medikamenten hinzu, ohne die Kalender-App zu benutzen. Sie können sich durch Benachrichtigungen zu bestimmten Zeitpunkten erinnern lassen.

### Erinnerungen erstellen

- 1 Tippen Sie auf dem Anwendungsbildschirm  (**Reminder**) → **Hinzufügen**.  
Wenn Sie eine gespeicherte Erinnerung haben, tippen Sie oben in der Erinnerungsliste **Erstellen** an.
- 2 Wenn Ihre Galaxy Watch Active die Spracheingabe unterstützt, nennen Sie einen Termin, um eine Erinnerung zu erstellen. Tippen Sie anschließend **Fertig** an.  
Alternativ dazu können Sie über **Memo schreiben** > den Text eingeben und anschließend **Fertig** antippen.
- 3 Tippen Sie zum Einrichten einer Benachrichtigung **Uhrzeit einstell.** > an.
- 4 Tippen Sie das Eingabefeld an und wischen Sie auf dem Bildschirm nach oben oder unten, um die Zeit festzulegen, und tippen Sie dann **Weiter** an.
- 5 Legen Sie weitere Optionen für die Benachrichtigung fest, etwa das Datum, an dem sie wiederholt werden soll, und tippen Sie dann **Fertig** an.
- 6 Tippen Sie **Speichern** an.  
Die gespeicherte Erinnerung wird der Erinnerungsliste hinzugefügt.



### Erinnerungsalarm anzeigen

Zeigen Sie die Erinnerungsdetails an, wenn ein Alarm ausgegeben wird. Sie können auf dem Ziffernblatt auch nach rechts wischen, um das Benachrichtigungsfeld zu öffnen und die Erinnerung aufzurufen.



- Alle Erinnerungen auf der Galaxy Watch Active werden automatisch mit dem verbundenem Mobilgerät synchronisiert, sodass Sie die Benachrichtigungen auf dem Mobilgerät erhalten und einsehen können.
- Wählen Sie eine Erinnerung aus und tippen Sie **Zeit bearbeiten** > an, um erneut eine Erinnerung festzulegen.

### Erinnerungen abschließen oder löschen

Nach Abschluss der Aufgabe können Sie die Erinnerung als abgeschlossen kennzeichnen oder löschen.

Wenn Sie sich die Details der Erinnerung angesehen haben und sie als abgeschlossen kennzeichnen möchten, tippen Sie **Abschließen** an.

Tippen Sie zum Löschen der Erinnerung  an, wischen Sie auf dem Bildschirm nach oben oder unten und tippen Sie dann **Löschen** an.

## Kalender

Sie können sich die Termine auf der Galaxy Watch Active ansehen, die auf dem Mobilgerät oder der Galaxy Watch Active gespeichert sind.



Alle Ereignisse, die Sie auf der Galaxy Watch Active erstellt haben, werden automatisch mit dem verbundenem Mobilgerät synchronisiert, sodass Sie die Termine einsehen können und Alarme auf dem Mobilgerät erhalten.

- 1 Tippen Sie auf dem Anwendungsbildschirm  (**Kalender**) an. Alternativ dazu können Sie auf dem Ziffernblatt nach links wischen und das Widget **Kalender** auswählen, um es zu öffnen.
- 2 Tippen Sie auf eine beliebige Stelle im Monatskalender.  
Die Terminliste für den aktuellen Tag wird angezeigt.
- 3 Tippen Sie **Hinzufügen** an, um den Terminplan hinzuzufügen.  
Wenn Sie einen Terminplan gespeichert haben, tippen Sie oben in der Liste **Erstellen** an.
- 4 Wählen Sie eine Eingabemethode aus, geben Sie den Terminplan ein und tippen Sie dann **Speichern** an.

# Bixby

## Einführung

Bixby ist ein Sprachdienst, mit dem Sie die Galaxy Watch Active noch bequemer verwenden können. Sie können Bixby auftragen, eine Funktion zu starten oder Ihnen Informationen zu liefern.





- Diese Anwendung ist je nach Region u. U. nicht verfügbar.
- Vergewissern Sie sich, dass das Mikrofon der Galaxy Watch Active nicht verdeckt ist, wenn Sie hineinsprechen.
- Wenn Sie Bixby nutzen möchten, stellen Sie auf Ihrem Mobilgerät die Verbindung zu einem WLAN- oder mobilen Netzwerk oder auf Ihrer Galaxy Watch Active die Verbindung zu einem WLAN-Netzwerk her.

## Bixby starten

Wenn Sie die Home-Taste zweimal schnell hintereinander drücken, wird Bixby gestartet.

Tippen Sie auf dem Anwendungsbildschirm  (Bixby) an.

## Sprache festlegen

- 1 Tippen Sie auf dem Anwendungsbildschirm  (**Bixby**) an.
- 2 Tippen Sie  an, wischen Sie auf dem Bildschirm nach oben oder unten und tippen Sie dann **Language** an.
- 3 Wählen Sie die gewünschte Sprache aus.



- Die Sprachbefehle für Bixby werden nicht in allen Sprachen unterstützt.
- Die ausgewählte Sprache wird nur für **Bixby** übernommen, sie wird nicht als Anzeigesprache der Galaxy Watch Active festgelegt.

## Wetter

Lassen Sie auf der Galaxy Watch Active das Wetter für die Standorte anzeigen, die auf dem verbundenen Mobilgerät festgelegt sind.

Tippen Sie auf dem Anwendungsbildschirm  (**Wetter**) an. Alternativ dazu können Sie auf dem Ziffernblatt nach links wischen und das Widget **Wetter** auswählen, um es zu öffnen.

Tippen Sie den Bildschirm an und wischen Sie darauf nach oben oder unten, um eine Wettervorhersage für den aktuellen Tag anzuzeigen.

Um Wetterinformationen für einen anderen Ort hinzuzufügen, wischen Sie auf dem Bildschirm nach links, tippen Sie **Hinzufügen** an und wählen Sie dann den gewünschten Ort vom verbundenen Mobilgerät aus.



- Sie können keine Orte hinzufügen, wenn Sie die Galaxy Watch Active ohne Verbindung mit einem Mobilgerät verwenden.

# Alarm

Legen Sie Alarme fest und verwalten Sie sie.

## Alarme einstellen

- 1 Tippen Sie auf dem Anwendungsbildschirm  (**Alarm**) an.
- 2 Tippen Sie **Hinzufügen** an.  
Wenn Sie einen gespeicherten Alarm haben, tippen Sie oben in der Erinnerungsliste **Hinzufügen** an.
- 3 Tippen Sie das Eingabefeld an und wischen Sie auf dem Bildschirm nach oben oder unten, um die Zeit des Alarms festzulegen, und tippen Sie dann **Weiter** an.
- 4 Wählen Sie die Tage aus, an denen der Alarm wiederholt werden soll, und tippen Sie **Speichern** an.  
Der gespeicherte Alarm wird der Alarmliste hinzugefügt.

Um Alarme zu aktivieren oder zu deaktivieren, tippen Sie in der Alarmliste den Schalter neben dem Alarm an.

## Alarme beenden

Ziehen Sie  aus dem großen Kreis, um einen Alarm zu beenden.

Um die Schlummerfunktion zu verwenden, ziehen Sie  aus dem großen Kreis.

## Alarme löschen

Berühren und halten Sie einen Alarm in der Alarmliste und tippen Sie anschließend **Löschen** an.

## Weltuhr

### Weltuhren erstellen

- 1 Tippen Sie auf dem Anwendungsbildschirm  (**Weltuhr**) an.
- 2 Tippen Sie **Hinzufügen** an.  
Wenn Sie eine Weltuhr gespeichert haben, tippen Sie in der Uhrliste **Hinzufügen** an.
- 3 Wischen Sie auf dem Bildschirm nach links oder rechts und wählen Sie auf der Karte eine Zeitzone aus.  
Sie können auch **Alle Städte** > antippen und eine Stadt suchen oder in der Liste eine Stadt auswählen.
- 4 Tippen Sie den Namen der Stadt an, die sich in der ausgewählten Zeitzone befindet.

### Weltuhren löschen

Berühren und halten Sie in der Weltuhrenliste eine Weltuhr und tippen Sie anschließend **Löschen** an.

## Galerie

### Bilder importieren und exportieren



#### Bilder von einem Mobilgerät importieren

- 1 Starten Sie auf dem Mobilgerät die Anwendung **Galaxy Wearable**.
- 2 Tippen Sie **Start** → **Inhalt zu Ihrer Uhr hinzufügen** an.
- 3 Tippen Sie **Bilder kopieren** an.

### 4 Wählen Sie die Dateien aus und tippen Sie **Fertig** an.

Wenn Sie die Bilder auf Ihrem Mobilgerät mit der Galaxy Watch Active synchronisieren möchten, tippen Sie unter **Bilder** den Schalter **Automatisch synchronisieren** und dann **Zu synchronisierende Alben** an. Wählen Sie die Alben aus, die auf die Galaxy Watch Active importiert werden sollen, und tippen Sie anschließend **FERTIG** an. Die ausgewählten Alben werden automatisch synchronisiert, wenn der Akku der Galaxy Watch Active zu mehr als 15 % geladen ist.

### Bilder auf ein Mobilgerät exportieren

- 1 Tippen Sie auf dem Anwendungsbildschirm  (**Galerie**) an.
- 2 Tippen Sie das Bild an, berühren Sie es dann erneut und halten Sie es, um es zu exportieren.
- 3 Wischen Sie auf dem Bildschirm nach links oder rechts und wählen Sie weitere Bilder aus, die exportiert werden sollen.  
Um alle Bilder auszuwählen, tippen Sie  → **Alle auswählen** an.

### 4 Tippen Sie → **An Telefon senden** an.

Sie können sich die exportierten Bilder in entsprechenden Anwendungen (z. B. der Galerie) auf Ihrem Mobilgerät ansehen.

### Bilder anzeigen

Zeigen Sie die Bilder an, die auf Ihrer Galaxy Watch Active gespeichert sind, und verwalten Sie sie.



- 1 Tippen Sie auf dem Anwendungsbildschirm  (**Galerie**) an.
- 2 Wischen Sie auf dem Bildschirm nach links oder rechts, um durch die Bilderliste zu scrollen, und wählen Sie ein Bild aus.

### Bildausschnitt vergrößern oder verkleinern.

Wenn Sie ein Bild anzeigen, können Sie einen Bildausschnitt vergrößern oder verkleinern, indem Sie das Bild zweimal schnell hintereinander antippen oder die Finger spreizen bzw. zusammenführen.

Wenn ein Bild vergrößert ist, können Sie den Rest des Bilds anzeigen, indem Sie auf dem Bildschirm scrollen.

## Bilder löschen



- 1 Tippen Sie auf dem Anwendungsbildschirm  (**Galerie**) an.
- 2 Tippen Sie das Bild an, berühren Sie es dann erneut und halten Sie es, um es zu löschen.
- 3 Wischen Sie auf dem Bildschirm nach links oder rechts und wählen Sie weitere Bilder aus, die gelöscht werden sollen.  
Um alle Bilder auszuwählen, tippen Sie  → **Alle auswählen** an.
- 4 Tippen Sie **Löschen** →  an.

## Telefon finden

Sollten Sie das Mobilgerät verlegt haben, hilft Ihnen die Galaxy Watch Active beim Auffinden.



Diese Funktion ist nicht verfügbar, wenn Sie die Galaxy Watch Active ohne Verbindung mit einem Mobilgerät verwenden.

- 1 Tippen Sie auf dem Anwendungsbildschirm  (**Telefon finden**) an.
- 2 Tippen Sie  an.  
Das Mobilgerät gibt Töne aus, vibriert und der Bildschirm wird eingeschaltet. Tippen Sie auf dem Mobilgerät **Schließen** an und ziehen Sie das Symbol oder tippen Sie auf der Galaxy Watch Active  an.

## Den Standort Ihres Mobilgeräts abrufen

Tippen Sie  → **Telefon orten** an.



Sie sehen nun den Standort des Mobilgeräts auf der Galaxy Watch Active.

## Meine Uhr finden

Wenn Sie Ihre Galaxy Watch Active verlegen, können Sie sie mit der Anwendung „Galaxy Wearable“ auf Ihrem Mobilgerät wiederfinden.



Diese Funktion ist nicht verfügbar, wenn Sie die Galaxy Watch Active ohne Verbindung mit einem Mobilgerät verwenden.

- 1 Starten Sie auf Ihrem Mobilgerät die Anwendung **Galaxy Wearable** und tippen Sie **Start** → **Meine Uhr finden** an.
- 2 Tippen Sie  an.  
Die Galaxy Watch Active vibriert daraufhin und der Bildschirm wird eingeschaltet.  
Ziehen Sie auf der Galaxy Watch Active  aus dem großen Kreis oder tippen Sie auf dem Mobilgerät  an, um das Vibrieren zu beenden.

### Galaxy Watch Active fernsteuern

Sollten Sie Ihre Galaxy Watch Active nicht finden können, starten Sie auf dem Mobilgerät die Anwendung **Galaxy Wearable** und tippen Sie **Start** → **Meine Uhr finden** → **Standort abrufen** an, um zu sehen, wo sich die Galaxy Watch Active aktuell befindet.

Falls Sie Ihre Galaxy Watch Active verlieren oder sie gestohlen wird, können Sie sie per Fernzugriff steuern. Starten Sie auf Ihrem Mobilgerät die Anwendung **Galaxy Wearable** und tippen Sie **Start** → **Meine Uhr finden** → **Sicherheit festlegen** an und wählen Sie eine Funktion aus.



Diese Funktion ist nach der Registrierung des Samsung Accounts auf beiden Geräten (Galaxy Watch Active und Mobilgerät) verfügbar.



## SOS-Nachrichten

In Notfallsituationen können Sie eine SOS-Nachricht an die registrierten Notfallkontakte senden, indem Sie die Home-Taste der Galaxy Watch Active dreimal schnell hintereinander drücken.

### SOS-Nachrichten einrichten

- 1 Starten Sie auf dem Mobilgerät die Anwendung **Galaxy Wearable** und tippen Sie **Start** → **Senden von SOS-Nachrichten** und dann den Schalter an, um die Funktion zu aktivieren.
- 2 Befolgen Sie zum Hinzufügen von Notfallkontakten die Anweisungen auf dem Bildschirm, sofern Sie noch keine Notfallkontakte hinzugefügt haben.

### Notfallkontakte hinzufügen

- 1 Starten Sie auf dem Mobilgerät die Anwendung **Galaxy Wearable** und tippen Sie **Start** → **Senden von SOS-Nachrichten** → **SOS-Nachrichten senden an** →  an.
- 2 Tippen Sie **Neuer Kontakt** an und geben Sie die Kontaktinformationen ein oder tippen Sie **Aus Kontakten auswählen** an, um einen vorhandenen Kontakt als Notfallkontakt hinzuzufügen.

### SOS-Nachrichtenverzögerung festlegen

Legen Sie fest, dass die Galaxy Watch Active nach einiger Zeit eine SOS-Nachricht sendet und die Anfrage unterbricht, wenn Sie dreimal schnell die Home-Taste drücken.

Starten Sie auf dem Mobilgerät die Anwendung **Galaxy Wearable** und tippen Sie **Start** → **Senden von SOS-Nachrichten** und dann den Schalter **Countdown vor dem Senden** an, um die Funktion zu aktivieren.

### SOS-Nachrichten senden

Drücken Sie im Notfall die Home-Taste der Galaxy Watch Active dreimal schnell hintereinander.

Beim Senden einer SOS-Nachricht wird das Symbol  auf dem Ziffernblatt angezeigt und Sie können die Ergebnisse der SOS-Anfrage im Benachrichtigungsfeld abrufen.





Wenn die GPS-Funktion beim Senden einer SOS-Nachricht nicht auf der Galaxy Watch Active oder dem Mobilgerät aktiviert ist, wird sie automatisch zum Übermitteln der Standortinformationen aktiviert.

## E-Mail

Rufen Sie E-Mails, die Sie auf dem Mobilgerät erhalten haben, auf und beantworten Sie diese.

### E-Mails lesen

- 1 Tippen Sie auf dem Anwendungsbildschirm  (E-Mail) an.
- 2 Wählen Sie eine E-Mail aus, um den E-Mail-Bildschirm zu öffnen.

Wenn Sie eine E-Mail auf Ihrem Mobilgerät anzeigen möchten, tippen Sie  an, wischen Sie auf dem Bildschirm nach oben oder unten und wählen Sie dann **Auf Telefon anzeigen** aus.



Wenn Sie auf eine E-Mail antworten möchten, wählen Sie einen Eingabemodus aus und geben Sie den E-Mail-Text ein.



Je nach Mobilgerät, das mit der Galaxy Watch Active verbunden ist, können Sie möglicherweise E-Mails nicht beantworten.

## Galaxy Store

Laden Sie spezielle Anwendungen und Uhrentypen auf die Galaxy Watch Active herunter, ohne das angeschlossene Mobilgerät zu verwenden.

Tippen Sie auf dem Anwendungsbildschirm  (Galaxy Store) an. Wischen Sie auf dem Bildschirm nach oben oder unten, um durch die Liste zu scrollen, und wählen Sie eine Anwendung bzw. einen Uhrentyp zum Herunterladen aus oder tippen Sie  an, um Anwendungen nach Schlüsselwort zu suchen.

Tippen Sie  an, wischen Sie auf dem Bildschirm nach oben oder unten und wählen Sie dann **Auf Telefon anzeigen** an. Die Anwendung **Galaxy Store** wird auf Ihrem Mobilgerät gestartet. Wählen Sie anschließend eine Anwendung oder einen Uhrentyp zum Herunterladen aus.



Damit Sie diese Anwendung nutzen können, müssen Sie Ihren Samsung Account zuerst auf dem verbundenen Mobilgerät registrieren.

# Einstellungen

## Einführung

Passen Sie die Einstellungen von Funktionen und Anwendungen an. Sie können verschiedene Einstellungen auf der Galaxy Watch Active so konfigurieren, dass sie zu Ihrem Nutzungsverhalten passen.

Tippen Sie auf dem Anwendungsbildschirm  (**Einstellungen**) an.

## Ziffernblätter

Passen Sie das Ziffernblatt an.

Tippen Sie auf dem Einstellungsbildschirm **Ziffernblätter** an.

- **Ziffernblätter:** Ziffernblatt auswählen. Sie können auch die Elemente auswählen, die auf dem Ziffernblatt angezeigt werden sollen, und weitere Ziffernblätter aus dem **Galaxy Store** herunterladen.
- **Uhr immer ein:** Einstellen, dass auf dem ausgeschalteten Bildschirm der Galaxy Watch Active die Uhr angezeigt wird.



Die Funktion **Uhr immer ein** funktioniert nur, wenn Sie die Galaxy Watch Active tragen.

- **Ziffernblatt-Reihenf.:** Auswählen, wie die Uhrentypen angeordnet werden sollen.
  - **Aktuelle zuerst:** Einstellen, dass der kürzlich verwendete Uhrentypen zuerst angezeigt wird.
  - **Angepasst:** Uhrentypen Ihren Wünschen entsprechend anordnen.
- **Benachrichtigungsanzeige:** Festlegen, dass die Galaxy Watch Active auf dem Ziffernblatt einen orangen Punkt anzeigt, wenn Benachrichtigungen noch nicht gelesen wurden.
- **Statusanzeige:** Einstellen, welche Statusanzeigen auf dem Ziffernblatt angezeigt werden.

## Vibrieren

Ändern Sie die Vibrationseinstellungen der Galaxy Watch Active.

Tippen Sie auf dem Einstellungsbildschirm **Vibrieren** an.

- **Vibrationsintensität:** Intensität der Vibrationsbenachrichtigung einstellen.
- **Lange Vibration:** Längere Vibration für eingehende Anrufe und Benachrichtigungen auf der Galaxy Watch Active einstellen.
- **Klingeltonvibration:** Vibrationsmuster für eingehende Anrufe auswählen.



Diese Option wird nicht angezeigt, wenn Sie die Galaxy Watch Active ohne Verbindung mit einem Mobilgerät verwenden.

- **Benachrichtigungsvibration:** Vibrationsmuster für Benachrichtigungen auswählen.

## Anzeige

Ändern Sie die Anzeigeeinstellungen und den Anwendungsbildschirm der Galaxy Watch Active.

Tippen Sie auf dem Einstellungsbildschirm **Anzeige** an.

- **Helligkeit:** Display-Helligkeit anpassen.
- **Autom. geringe Helligkeit:** Einstellen, dass die Galaxy Watch Active die Helligkeit automatisch an die Umgebungslichtverhältnisse anpasst.
- **Bildschirm-Timeout:** Zeitraum einstellen, nach dem die Displaybeleuchtung der Galaxy Watch Active ausgeschaltet wird.
- **Letzte App anzeigen:** Zeitraum auswählen, für den eine kürzlich verwendete Anwendung angezeigt wird, wenn der Bildschirm nach dem Ausschalten wieder eingeschaltet wird.
- **Hintergrundstil:** Den Hintergrund ändern.
- **Schriftart:** Schriftart und Schriftgröße ändern.

## Erweitert

Aktivieren Sie die erweiterten Funktionen der Galaxy Watch Active und ändern Sie die Bedienungseinstellungen.

Tippen Sie auf dem Einstellungsbildschirm **Erweitert** an.

- **Home-Taste zweimal drücken:** Anwendung oder Funktion auswählen, die ausgeführt wird, wenn Sie die Home-Taste der Galaxy Watch Active zweimal drücken.
- **Aktivierungsgeste:** Einstellen, dass der Bildschirm der Galaxy Watch Active eingeschaltet wird, wenn Sie die Hand heben, an der Sie das Gerät tragen.

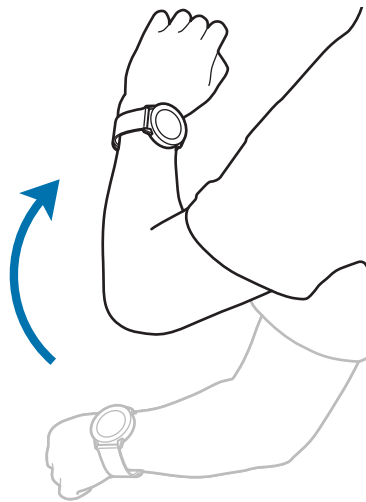

- **Berührungsaktivierung:** Festlegen, dass der Bildschirm eingeschaltet wird, wenn Sie den Bildschirm der Galaxy Watch Active antippen.
- **Wassersperrmodus:** Wasserschutz-Modus vor dem Einstieg ins Wasser aktivieren. Der Touchscreen, die Aktivierungsgesten und die dauerhafte Anzeige der Uhr werden deaktiviert.
- **Berührungsempfindlichkeit:** Verwendung des Touchscreens der Galaxy Watch Active mit Handschuhen ermöglichen.
- **Nicht stören:** Stellen Sie ein, dass die Galaxy Watch Active mit Ausnahme von Alarmen alle Benachrichtigungen stummschaltet und sich der Bildschirm beim Eingang von Benachrichtigungen nicht einschaltet.
- **Kinomodus:** Aktivieren Sie beim Ansehen eines Films den Kinomodus. Alle Alarme und Benachrichtigungen werden stummgeschaltet und der Bildschirm schaltet sich bei eingehenden Benachrichtigungen und bei Alarmen nicht ein. Außerdem werden die Aktivierungsgesten und die dauerhafte Anzeige der Uhr automatisch deaktiviert.

- **Modus „Gute Nacht“:** Aktivieren Sie beim Schlafen den Nachtmodus. Mit Ausnahme der Alarme werden alle Benachrichtigungen stummgeschaltet und der Bildschirm schaltet sich nicht ein, wenn Benachrichtigungen eingeht, während Sie schlafen. Außerdem werden die Aktivierungsgesten und die dauerhafte Anzeige der Uhr automatisch deaktiviert.
- **Daily Briefing:** Festlegen, dass die Informationen des Tages nach dem Aufwachen oder vor dem Schlafengehen bzw. zu zwei beliebigen Uhrzeiten auf der Galaxy Watch Active angezeigt werden.
- **Schnelleinstellungen bearbeiten:** QuickPanel der Galaxy Watch Active bearbeiten.
- **Screenshot:** Bei gedrückter Home-Taste auf dem Bildschirm nach rechts streichen, um eine Bildschirmaufnahme zu erstellen.

## Verbindungen

### Bluetooth

Verbinden Sie ein mobiles Gerät via Bluetooth. Sie können auch ein Bluetooth-Headset mit der Galaxy Watch Active verbinden, um Musik zu hören.



- Samsung ist nicht für den Verlust, das Abfangen oder den Missbrauch von Daten verantwortlich, die per Bluetooth gesendet oder empfangen werden.
- Verwenden Sie nur vertrauenswürdige und ordnungsgemäß abgesicherte Geräte zum Senden und Empfangen von Daten. Wenn sich Hindernisse zwischen den Geräten befinden, kann sich die Reichweite reduzieren.
- Einige Geräte, insbesondere solche, die nicht von Bluetooth SIG getestet oder zugelassen wurden, sind möglicherweise nicht mit dem Gerät kompatibel.
- Verwenden Sie die Bluetooth-Funktion nicht zu illegalen Zwecken (z. B. zum Nutzen von Raubkopien oder zum illegalen Aufzeichnen von Gesprächen zu gewerblichen Zwecken). Samsung trägt keinerlei Verantwortung für die Folgen einer illegalen Verwendung der Bluetooth-Funktion.

Tippen Sie auf dem Einstellungsbildschirm **Verbindungen** → **Bluetooth** an.

- **Bluetooth:** Bluetooth-Funktion ein- oder ausschalten.
- **BT-Headset:** Nach Bluetooth-Headsets suchen und Verbindung mit der Galaxy Watch Active herstellen.

### WLAN

Hier können Sie die WLAN-Funktion aktivieren, um eine Verbindung zu einem WLAN-Netzwerk herzustellen.

Diese Funktion ist verfügbar, wenn die Galaxy Watch Active nicht über Bluetooth mit dem Mobilgerät verbunden ist.

**1** Tippen Sie auf dem Einstellungsbildschirm **Verbindungen** → **WLAN** an.

**2** Tippen Sie **WLAN** an und wählen Sie zwischen den Optionen **Automatisch** oder **Immer ein**, um eine Verbindung mit dem WLAN herzustellen.

Ist die Option **Automatisch** ausgewählt, wird die WLAN-Verbindung automatisch getrennt, wenn die Galaxy Watch Active über Bluetooth mit einem Mobilgerät verbunden wird. Falls Sie **Immer aus** auswählen, können Sie für die Galaxy Watch Active eine Bluetooth-Verbindung mit einem Mobilgerät anstelle einer WLAN-Verbindung verwenden.



- Wenn Sie die Option **Immer ein** gewählt haben, entleert sich der Akku schneller als gewöhnlich.
- Die Option **Automatisch** wird nicht angezeigt und Sie können keine automatische WLAN-Verbindung herstellen, wenn Sie die Galaxy Watch Active ohne Verbindung mit einem Mobilgerät verwenden.

**3** Tippen Sie **WLANs** an und wählen Sie ein WLAN-Netzwerk aus der Liste aus.

Bei Netzen, die mit einem Passwort verschlüsselt sind, wird ein Sperrsymbol angezeigt.

**4** Tippen Sie **Verbinden** an.



- Hat die Galaxy Watch Active einmal eine Verbindung mit einem WLAN hergestellt, verbindet sie sich jedes Mal wieder mit diesem Netzwerk, wenn es verfügbar ist. Das Passwort muss dann nicht erneut eingegeben werden. Um zu verhindern, dass sich die Galaxy Watch Active automatisch mit dem Netzwerk verbindet, wählen Sie es in der Liste der Netzwerke aus und tippen Sie **Entfernen** an.
- Falls Sie keine ordnungsgemäße WLAN-Verbindung herstellen können, starten Sie die WLAN-Funktion Ihres Geräts oder des Drahtlosrouters erneut.

### NFC

Auf Ihrem Gerät steht Ihnen die NFC-Funktion zur Verfügung.

Tippen Sie auf dem Einstellungsbildschirm **Verbindungen** → **NFC** an.



In der Galaxy Watch Active ist eine NFC-Antenne integriert. Gehen Sie vorsichtig mit der Galaxy Watch Active um, um Schäden an der NFC-Antenne zu vermeiden.

- **NFC:** NFC-Funktion aktivieren/deaktivieren.
- **Tippen und zahlen:** Legen Sie die Standardanwendung für die Verwendung der NFC-Funktion fest.



Diese Funktion ist je nach Region oder Dienstanbieter u. U. nicht verfügbar.

### NFC-Funktion verwenden

Damit Sie die NFC-Funktion der Galaxy Watch Active verwenden können, müssen Sie sich für den entsprechenden Dienst anmelden. Wenden Sie sich an Ihren Dienstanbieter, um Details über den Dienst zu erhalten oder sich bei dem Dienst zu registrieren.

- 1 Tippen Sie auf dem Einstellungsbildschirm **Verbindungen** → **NFC** und dann den Schalter **NFC** an, um die Funktion zu aktivieren.
- 2 Halten Sie den Bereich mit der NFC-Antenne (oben am Touchscreen der Galaxy Watch Active) an das NFC-Kartenlesegerät.



Tippen Sie zum Festlegen der Standardanwendung auf dem Einstellungsbildschirm **Verbindungen** → **NFC** → **Tippen und zahlen** an und wählen Sie eine Anwendung aus.



Die Liste mit den Diensten enthält möglicherweise nicht alle verfügbaren Anwendungen.

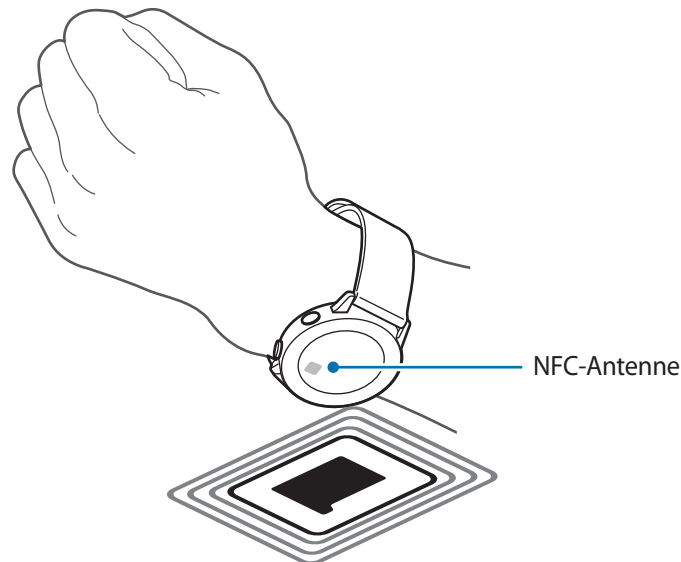

### Warnungen

Stellen Sie ein, dass die Galaxy Watch Active vibriert, wenn sie vom Mobilgerät getrennt wurde.

Tippen Sie auf dem Einstellungsbildschirm **Verbindungen** und den Schalter **Warnungen** an, um diese Funktion zu aktivieren.



Die Funktion **Warnungen** wird nicht angezeigt, wenn Sie die Galaxy Watch Active ohne Verbindung mit einem Mobilgerät verwenden.

### Offline-Modus

Alle drahtlosen Funktionen des Geräts werden deaktiviert. In diesem Fall können nur netzunabhängige Dienste verwendet werden.

Tippen Sie auf dem Einstellungsbildschirm **Verbindungen** → **Offline-Modus** und anschließend den Schalter an, um die Funktion zu aktivieren.



Halten Sie sich an die Bestimmungen der Airline und die Anweisungen des Flugpersonals. Auch wenn Sie das Gerät verwenden dürfen, muss immer der Flugmodus aktiviert sein.

### Standort

Legen Sie fest, dass Anwendungen auf der Galaxy Watch Active die Informationen zu Ihrem aktuellen Standort verwenden dürfen.

Tippen Sie auf dem Einstellungsbildschirm **Verbindungen** → **Standort** an.

Tippen Sie den Schalter an, um die Standorterfassung zu aktivieren, und wählen Sie dann eine Methode für die Bestimmung Ihrer Standortdaten aus.

### Apps

#### App-Reihenfolge

Wählen Sie aus, wie die Anwendungen auf dem Anwendungsbildschirm angeordnet sind.

Tippen Sie auf dem Einstellungsbildschirm **Apps** → **App-Reihenfolge** an.

- **Aktuelle zuerst:** Einstellen, dass die kürzlich verwendeten Anwendungen zuerst angezeigt werden.
- **Benutzerdefiniert:** Anwendungen Ihren Wünschen entsprechend anordnen.

#### Apps autom. öffnen

Legen Sie fest, dass eine Anwendung automatisch gestartet wird, wenn Sie die Anwendung in den Vordergrund holen, aber nicht antippen.

Tippen Sie auf dem Einstellungsbildschirm **Apps** → **Apps autom. öffnen** und anschließend den Schalter an, um die Funktion zu aktivieren.

#### Berechtigungen

Einige Anwendungen erfordern möglicherweise die Berechtigung, auf Informationen auf Ihrer Galaxy Watch Active zuzugreifen und diese zu nutzen, damit sie einwandfrei funktionieren. Rufen Sie die Berechtigungseinstellungen für die einzelnen Anwendungen auf und ändern Sie diese.

Tippen Sie auf dem Einstellungsbildschirm **Apps** → **Berechtigungen** an.

#### SMS/MMS

Ändern Sie die Einstellungen der Nachrichtenfunktion.

Tippen Sie auf dem Einstellungsbildschirm **Apps** → **SMS/MMS** an.

Wenn Sie eine Sprachnachricht als Audiodatei senden möchten, tippen Sie den Schalter **Als Audio senden** an, um die Funktion zu aktivieren.

## Sicherheit

### Sperren

Sie können die Einstellungen für die Sicherung der Galaxy Watch Active ändern. Durch diese Funktion wird die Galaxy Watch Active unter Umständen automatisch gesperrt, wenn Sie sie über einen bestimmten Zeitraum hinweg nicht bewegen.

Tippen Sie auf dem Einstellungsbildschirm **Sicherheit** → **Sperren** an.

- **Typ:** Methode zum Sperren der Galaxy Watch Active auswählen.
- **Hilfe:** Informationen zum Sperren der Galaxy Watch Active aufrufen.

### Konto

Sie können die verschiedenen Funktionen der Galaxy Watch Active verwenden, wenn Sie Ihren Samsung Account auf dem verbundenen Mobilgerät registriert haben. Überprüfen Sie, welcher Samsung Account auf dem verbundenen Mobilgerät registriert ist, und richten Sie den Anpassungsdienst ein.

Tippen Sie auf dem Einstellungsbildschirm **Konto** an.

- **Samsung Account:** Überprüfen Sie, welcher Samsung Account auf dem verbundenen Mobilgerät registriert ist. Falls Sie sich noch nicht angemeldet haben, geben Sie die entsprechenden Informationen zu Ihrem Samsung Account auf dem verbundenen Mobilgerät ein.
- **Personalisierter Dienst:** Stellen Sie ein, dass Ihnen die Galaxy Watch Active nach der Analyse Ihrer Gewohnheiten je nach Standort und Situation die richtige Funktion bereitstellt.



Diese Funktion ist verfügbar, sobald Sie die Galaxy Watch Active mit einem Mobilgerät verbinden, das die Anpassungsdienst-Plattform 2.2 oder höher unterstützt. Sobald Sie den Nutzungsbedingungen des Anpassungsdienstes zugestimmt haben, starten Sie die Anwendung **Einstellungen** auf dem Mobilgerät, tippen Sie **Konten und Sicherung** → **Konten** → **Samsung Account** → **Datenschutz** → **Personalisierter Dienst** an und aktivieren Sie anschließend den Schalter.

## Eingabehilfe

Konfigurieren Sie verschiedene Einstellungen, um die Eingabe auf der Galaxy Watch Active zu erleichtern.

Tippen Sie auf dem Einstellungsbildschirm **Eingabehilfe** an.

- **Verbesserungen der Sichtbarkeit:** Einstellungen anpassen, um die Eingabehilfen für sehgeschädigte Benutzer zu optimieren.
- **Erweiterte Einstellungen:** Festlegen, dass Sie die Galaxy Watch Active in regelmäßigen Abständen auf nicht gelesene Benachrichtigungen hinweist, und Intervalldauer wählen. Sie können auch einstellen, dass die Eingabehilfemenüs schnell geöffnet werden.

## Allgemein

### Eingabe

Ändern Sie die Einstellungen für die Texteingabe.

Tippen Sie auf dem Einstellungsbildschirm **Allgemein** → **Eingabe** an.

- **Standardtastatur:** Standardtastatur für die Texteingabe festlegen.
- **Tastatureinstellungen:** Einstellungen für die Samsung Tastatur konfigurieren.

### Text-zu-Sprache

Ändern Sie die Einstellungen für Text-zu-Sprache-Funktionen, z. B. Sprachen, Geschwindigkeit usw.

Tippen Sie auf dem Einstellungsbildschirm **Allgemein** → **Text-zu-Sprache** an.

- **Sprache:** Die zu verwendende Sprache auswählen.
- **Sprechgeschwindigkeit:** Vorlesegeschwindigkeit einstellen.
- **Lesen Sie Benachrichtigungen vor:** Einstellen, dass erhaltene Benachrichtigungen auf der Galaxy Watch Active vorgelesen werden. Die Audioausgabe erfolgt jedoch nur über das verbundene Bluetooth-Headset.
- **Auf Updates überprüfen:** Unterstützte Audiosprachen aktualisieren.

## Datum/Uhrzeit

Sie können Datum und Uhrzeit manuell einstellen.

Tippen Sie auf dem Einstellungsbildschirm **Allgemein** → **Datum/Uhrzeit** an.



Die Optionen für **Datum/Uhrzeit** sind nur verfügbar, wenn Sie die Galaxy Watch Active ohne Verbindung mit einem Mobilgerät verwenden.

- **Datumseingabe:** Datum manuell einstellen.
- **Uhrzeiteingabe:** Uhrzeit manuell einstellen.
- **Zeitzone auswählen:** Zeitzone manuell auswählen.
- **24-Stundenformat verwenden:** Zeit im 24-Stundenformat anzeigen.

## Sprache

Wählen Sie eine Sprache für die Galaxy Watch Active aus.

Tippen Sie auf dem Einstellungsbildschirm **Allgemein** → **Sprache** an.



Die Option **Sprache** ist nur verfügbar, wenn Sie die Galaxy Watch Active ohne Verbindung mit einem Mobilgerät verwenden.

## Zurücksetzen

Löschen Sie alle Daten auf der Galaxy Watch Active.

Tippen Sie auf dem Einstellungsbildschirm **Allgemein** → **Zurücksetzen** an.

## Software der Uhr aktualisieren

Aktualisieren Sie die Software der Galaxy Watch Active.

Tippen Sie auf dem Einstellungsbildschirm **Allgemein** → **Software der Uhr aktualisieren** an.



Die Option **Software der Uhr aktualisieren** ist nur verfügbar, wenn Sie die Galaxy Watch Active ohne Verbindung mit einem Mobilgerät verwenden.

### Akku

Wählen Sie den Akkumodus für die Galaxy Watch Active aus. Durch manche Akkumodi können Sie den Akkuverbrauch verringern.

Tippen Sie auf dem Einstellungsbildschirm **Akku** an.

- **Standard:** Wählen Sie diese Option aus, wenn Sie die Galaxy Watch Active normal verwenden. Sie können alle Funktionen der Galaxy Watch Active nutzen.
- **Energiesparen:** Zum Aktivieren/Deaktivieren des Energiesparmodus. Die Farben auf dem Bildschirm werden in Graustufen angezeigt und manche Funktionen können nur begrenzt verwendet werden, um den Akkuverbrauch zu verringern. Weitere Informationen finden Sie unter [Energiesparmodus](#).
- **Nur Uhr:** Es wird nur die Uhr angezeigt. Alle anderen Funktionen werden deaktiviert, um den Akkuverbrauch zu reduzieren. Drücken Sie die Home-Taste, um die Uhr anzuzeigen. Halten Sie die Home-Taste drei Sekunden lang gedrückt, um den Modus „Nur Uhr“ zu aktivieren.

### Akku optimieren

Schließen Sie Anwendungen, die im Hintergrund ausgeführt werden, und passen Sie Einstellungen an, die sich auf den Akkuverbrauch auswirken, um die Nutzungsdauer des Akkus zu verlängern.

Tippen Sie auf dem Einstellungsbildschirm **Akku** → **Akku optimieren** an.

### Info zur Uhr

Rufen Sie weitere Informationen zur Galaxy Watch Active auf.

Tippen Sie auf dem Einstellungsbildschirm **Info zur Uhr** an.

- **Modellnummer:** Modellnummer der Galaxy Watch Active anzeigen.
- **Seriennummer:** Seriennummer der Galaxy Watch Active anzeigen.
- **Speicher:** Zeigen Sie den Gesamtspeicher und den belegten Speicherplatz an.
- **Gerät:** Informationen zur Galaxy Watch Active anzeigen (beispielsweise WLAN-MAC-Adresse, Bluetooth-Adresse und Seriennummer).
- **Software:** Software-Version und Sicherheitsstatus der Galaxy Watch Active anzeigen.
- **Akku:** Ausgangsspannung und Laufzeit des Akkus der Galaxy Watch Active abrufen.

- **Bestimmungen:** Überprüfen Sie Modellnamen, Hersteller, Seriennummer und andere Informationen zur Galaxy Watch Active.



Diese Option wird je nach Region oder Netzbetreiber unter Umständen nicht angezeigt.

- **Open-Source-Lizenzen:** Anleitung zum Aufrufen der Open-Source-Lizenz für die Galaxy Watch Active anzeigen.
- **Diagnose- und Nutzungsinformationen melden:** Einstellen, dass die Galaxy Watch Active Diagnose- und Nutzungsdaten automatisch an Samsung sendet.
- **Debugging:** Debugging-Modus beim Entwickeln von Anwendungen für die Galaxy Watch Active aktivieren oder deaktivieren.

## Mit neuem Telefon verbinden

Verbinden Sie die Galaxy Watch Active mit einem neuen Mobilgerät. Sie können die Galaxy Watch Active mit einem weiteren Mobilgerät verbinden, nachdem Sie bestimmte Einstellungsdaten (außer Mediendateien und persönliche Daten) gelöscht haben.

Tippen Sie auf dem Einstellungsbildschirm **Mit neuem Telefon verbinden** an.



Die Funktion **Mit neuem Telefon verbinden** ist nur verfügbar, wenn die Galaxy Watch Active mit einem Mobilgerät verbunden ist.

## Mit Telefon verbinden

Stellen Sie eine Verbindung zu einem Mobilgerät her, während Sie die Galaxy Watch Active eigenständig verwenden. Sie können auswählen, ob Sie die auf dem Mobilgerät gespeicherten Daten der Galaxy Watch Active wiederherstellen möchten.

Tippen Sie auf dem Einstellungsbildschirm **Mit Telefon verbinden** an.

- ✓ : Die Galaxy Watch Active mit einem Mobilgerät verbinden und auf der Galaxy Watch Active gespeicherte Gesundheitsinformationen, Einstellungswerte und Kontaktinformationen synchronisieren.
- ✗ : Alle auf der Galaxy Watch Active gespeicherten Daten zurücksetzen und die Galaxy Watch Active mit einem Mobilgerät verbinden.



Die Option **Mit Telefon verbinden** ist nur verfügbar, wenn Sie die Galaxy Watch Active ohne Verbindung mit einem Mobilgerät verwenden.

# Galaxy Wearable-Anwendung

## Einführung

Damit Sie die Galaxy Watch Active mit einem Mobilgerät verbinden können, müssen Sie die Anwendung „Galaxy Wearable“ auf dem Mobilgerät installieren. Sie können den Status der Galaxy Watch Active überprüfen und empfohlene Uhrentypen sowie Anwendungen herunterladen. Darüber hinaus können Sie die diversen Einstellungen der Galaxy Watch Active anpassen, z. B. die Benachrichtigungseinstellungen.

Starten Sie auf dem Mobilgerät die Anwendung **Galaxy Wearable**.



Einige Funktionen stehen je nach Typ des verbundenen Mobilgeräts möglicherweise nicht zur Verfügung.

The image shows three sequential screenshots of the Galaxy Wearable app interface, each with descriptive labels and arrows pointing to specific features.

- Start:** The first screenshot shows the main dashboard. Labels include:
  - "Weitere Optionen öffnen." (Further options open.) pointing to the top-left menu icon.
  - "Status der Galaxy Watch Active" (Status of Galaxy Watch Active) pointing to the top status bar.
  - "Anwendungen starten, die bei einer Verbindung zur Galaxy Watch Active verfügbar sind" (Start applications available when connected to Galaxy Watch Active) pointing to the "Anwendungen" (Applications) section.
  - "Einstellungen der Galaxy Watch Active anpassen." (Adjust Galaxy Watch Active settings.) pointing to the "Einstellungen" (Settings) section.
- Zifferblätter:** The second screenshot shows the watch face selection screen. A label "Passen Sie das Zifferblatt an." (Adjust the watch face.) points to the large watch face preview at the top.
- Entdecken:** The third screenshot shows the "Discover" screen for recommended watch faces and apps. A label "Empfohlene Zifferblätter und Apps" (Recommended watch faces and apps) points to the top section of the screen.

Below each screenshot is its respective title: "Start", "Zifferblätter", and "Entdecken".



Tippen Sie  an, um die folgenden Optionen zu verwenden:

- **Neues Gerät hinzufügen:** Trennen Sie das Gerät vom derzeit verbundenen Mobilgerät und stellen Sie eine Verbindung zu einem neuen Gerät her. Wählen Sie Ihr Gerät auf dem Bildschirm aus oder tippen Sie **Gerät nicht angezeigt** an, falls Sie Ihr Gerät nicht finden können, und befolgen Sie die Anweisungen auf dem Bildschirm, um eine Verbindung zum neuen Gerät herzustellen.
- **Trennen:** Trennen Sie die Galaxy Watch Active vom derzeit verbundenen Mobilgerät.
- **App-Benachrichtigungen:** Passen Sie die verschiedenen Benachrichtigungseinstellungen für die Anwendung „Galaxy Wearable“ auf dem Mobilgerät an.
- **Automatischer Wechsel:** Die Galaxy Watch Active wird immer noch automatisch mit Ihrem Mobilgerät verbunden, wenn Sie sie am Handgelenk tragen.



Diese Option wird nur angezeigt, wenn mehr als zwei Geräte, die die automatische Umschaltfunktion unterstützen, mit dem Mobilgerät gekoppelt sind.

- **Benutzerhandbuch:** Rufen Sie das Benutzerhandbuch auf, um weitere Informationen zur Verwendung der Galaxy Watch Active zu erhalten.
- **Kontaktieren Sie uns: Samsung Members** bietet Kundensupport, u. a. die Diagnose von Geräteproblemen, und ermöglicht Kunden das Übermitteln von Fragen und Fehlerberichten. Sie können außerdem Informationen mit anderen Mitgliedern der Galaxy Community austauschen oder Neuigkeiten und Tipps zum Samsung Galaxy anzeigen. **Samsung Members** kann Ihnen beim Beheben von Problemen mit Ihrem Gerät helfen.



Ob diese Option verfügbar ist, hängt von Ihrer Region, Ihrem Dienstanbieter und Ihrem Modell ab, da die Anwendung **Samsung Members** möglicherweise nicht unterstützt wird.

## Home

Rufen Sie den Status der Galaxy Watch Active auf und passen Sie die Einstellungen des Geräts an. Sie können auch verfügbare Anwendungen starten, indem Sie eine Verbindung zur Galaxy Watch Active herstellen.

Starten Sie auf dem Mobilgerät die Anwendung **Galaxy Wearable** und tippen Sie **Start** an.

## Info zur Uhr

Zeigen Sie eine Übersicht über den Akkustatus, den Speicher und den RAM der Galaxy Watch Active an. Wählen Sie ein Element aus, um die Details anzuzeigen.

## Galaxy Store

Sie können Anwendungen und Uhrentypen, die speziell auf die Galaxy Watch Active zugeschnitten wurden, in der Anwendung **Galaxy Store** kaufen und herunterladen.

Starten Sie auf dem Mobilgerät die Anwendung **Galaxy Wearable** und tippen Sie **Start** → **Galaxy Store** an.

Durchsuchen Sie die Anwendungen nach Kategorien und wählen Sie eine Anwendung oder einen Uhrentypen aus, um sie herunterzuladen.

## Samsung Health

Zeigen Sie die in der Samsung Health-Anwendung gespeicherten Daten an.

Starten Sie auf dem Mobilgerät die Anwendung **Galaxy Wearable** und tippen Sie **Start** → **Samsung Health** an.

## SmartThings

Verwenden Sie die Anwendung **SmartThings** auf Ihrem Mobilgerät, um Heimgeräte und Produkte im Internet der Dinge bequem zu steuern und zu verwalten.

Starten Sie auf dem Mobilgerät die Anwendung **Galaxy Wearable** und tippen Sie **Start** → **SmartThings** an.

## Benachrichtigungen

Ändern Sie die Einstellungen für die Benachrichtigungsfunktion. Informieren Sie sich überall und jederzeit über die Ereignisse auf dem Mobilgerät wie etwa neue Nachrichten.

Starten Sie auf dem Mobilgerät die Anwendung **Galaxy Wearable** und tippen Sie **Start** → **Benachrichtigungen** und dann den Schalter an, um die Funktion zu aktivieren. Aktivieren Sie anschließend die Elemente.

- **Benachrichtigungen verwalten:** Anwendungen auf dem Mobilgerät auswählen, die Benachrichtigungen an die Galaxy Watch Active senden.
- **Nur anz., wenn Uhr getragen wird:** Benachrichtigungen nur anzeigen, wenn Sie die Galaxy Watch Active tragen.
- **Verbund. Telefon stummschalten:** Mobilgerät über den Eingang einer Benachrichtigung auf der Galaxy Watch Active informieren, wenn es stummgeschaltet ist.
- **Details automatisch anzeigen:** Beim Empfang von Benachrichtigungen Details auf der Galaxy Watch Active anzeigen.
- **Benachrichtigungsanzeige:** Festlegen, dass die Galaxy Watch Active auf dem Ziffernblatt einen orangen Punkt anzeigt, wenn Benachrichtigungen noch nicht gelesen wurden.
- **Bildschirm einschalten:** Einstellen, dass der Bildschirm der Galaxy Watch Active eingeschaltet wird, wenn eine Benachrichtigung eingeht.
- **Bei Telefonverwendung anzeigen:** Benachrichtigungen auf der Galaxy Watch Active anzeigen, wenn das Mobilgerät genutzt wird.
- **Smart Info:** Wenn Sie das Mobilgerät in die Hand nehmen, wird darauf automatisch die Anwendung gestartet, die Benachrichtigungen von der Galaxy Watch Active erhält.



- Einige Mobilgeräte unterstützen die **Smart Info** nicht.
- Das Mobilgerät muss zunächst entsperrt werden, damit Details bei gesperrtem Bildschirm zu sehen sind.

## Apps



Passen Sie den Anwendungsbildschirm der Galaxy Watch Active an. Anwendungen lassen sich auch neu anordnen.

Starten Sie auf dem Mobilgerät die Anwendung **Galaxy Wearable** und tippen Sie **Start** → **Apps** an.

### Anwendungen deinstallieren

Tippen Sie  → **Deinstallieren** und anschließend  neben den Anwendungen an, die Sie von der Galaxy Watch Active entfernen möchten.

### Anwendungen neu anordnen

- 1 Tippen Sie  → **Neue Sortierung** und **Individuell** an.
- 2 Tippen Sie neben einer Anwendung  an und ziehen Sie sie an eine andere Position.
- 3 Tippen Sie **FERTIG** an.

Wenn Sie **Aktuelle zuerst** wählen, wird der Anwendungsbildschirm der Galaxy Watch Active nach den zuletzt verwenden Anwendungen geordnet.

## Anwendungen ausblenden

Blenden Sie eine Anwendung aus, damit sie nicht mehr auf dem Anwendungsbildschirm der Galaxy Watch Active angezeigt wird.

1 Tippen Sie  → **Ausblenden** an.

2 Wählen Sie eine Anwendung aus und tippen Sie **Anwenden** an.

Die Anwendung wird zwar unter **Ausgeblendete Apps**, aber nicht mehr auf dem Anwendungsbildschirm der Galaxy Watch Active angezeigt.

## Anwendungen einblenden

1 Tippen Sie  → **Ausblenden** an.

2 Heben Sie die Auswahl der ausgeblendeten Anwendung auf und tippen Sie **Anwenden** an.

Die Anwendung wird nicht mehr unter **Ausgeblendete Apps** angezeigt und erscheint auf dem Anwendungsbildschirm der Galaxy Watch Active.

## Anwendungen anpassen



Tippen Sie in der Anwendung  an, um ihre Grundeinstellungen anzupassen.

## Widgets

Passen Sie die Widgets auf der Galaxy Watch Active an. Widgets lassen sich auch neu anordnen.

Starten Sie auf dem Mobilgerät die Anwendung **Galaxy Wearable** und tippen Sie **Start** → **Widgets** an.

## Widgets hinzufügen oder entfernen

Tippen Sie zum Entfernen des Widgets  und zum Hinzufügen  an. Tippen Sie anschließend **Speichern** an.

Das Widget wird zur Galaxy Watch Active hinzugefügt oder davon entfernt.

## Widgets neu anordnen

Tippen Sie neben einem Widget  an, ziehen Sie es an eine andere Position und tippen Sie dann **Speichern** an.

Die Reihenfolge der Widgets auf der Galaxy Watch Active wird geändert.

## Vibration

Ändern Sie die Vibrationseinstellungen der Galaxy Watch Active.

Starten Sie auf dem Mobilgerät die Anwendung **Galaxy Wearable** und tippen Sie **Start** → **Vibration** an.

- **Vibrationsintensität:** Intensität der Vibrationsbenachrichtigung einstellen.
- **Lange Vibration:** Längere Vibration für eingehende Anrufe und Benachrichtigungen auf der Galaxy Watch Active einstellen.
- **Klingeltonvibration:** Vibrationsmuster für eingehende Anrufe auswählen.
- **Benachrichtigungsvibration:** Vibrationsmuster für Benachrichtigungen auswählen.

## Anzeige

Ändern Sie die Anzeigeeinstellungen und den Anwendungsbildschirm der Galaxy Watch Active.

Starten Sie auf dem Mobilgerät die Anwendung **Galaxy Wearable** und tippen Sie **Start** → **Anzeige** an.

- **Helligkeit:** Display-Helligkeit anpassen.
- **Autom. geringe Helligkeit:** Einstellen, dass die Galaxy Watch Active die Helligkeit automatisch an die Umgebungslichtverhältnisse anpasst.
- **Bildschirm-Timeout:** Zeitraum einstellen, nach dem die Displaybeleuchtung der Galaxy Watch Active ausgeschaltet wird.
- **Letzte App anzeigen:** Zeitraum auswählen, für den eine kürzlich verwendete Anwendung angezeigt wird, wenn der Bildschirm nach dem Ausschalten wieder eingeschaltet wird.
- **Hintergrundstil:** Den Hintergrund ändern.

## Erweitert

Aktivieren Sie die erweiterten Funktionen der Galaxy Watch Active und ändern Sie die Bedienungseinstellungen.

Starten Sie auf dem Mobilgerät die Anwendung **Galaxy Wearable** und tippen Sie **Start** → **Erweitert** an.

- **Home-Taste zweimal drücken:** Anwendung oder Funktion auswählen, die ausgeführt wird, wenn Sie die Home-Taste der Galaxy Watch Active zweimal drücken.
- **Aktivierungsgeste:** Einstellen, dass der Bildschirm der Galaxy Watch Active eingeschaltet wird, wenn Sie die Hand heben, an der Sie das Gerät tragen.
- **Berührungsaktivierung:** Festlegen, dass der Bildschirm eingeschaltet wird, wenn Sie den Bildschirm der Galaxy Watch Active antippen.
- **Wassersperrmodus:** Wasserschutz-Modus vor dem Einstieg ins Wasser aktivieren. Der Touchscreen, die Aktivierungsgesten und die dauerhafte Anzeige der Uhr werden deaktiviert.
- **Berührungsempfindlichkeit:** Verwendung des Touchscreens der Galaxy Watch Active mit Handschuhen ermöglichen.
- **Nicht stören:** Stellen Sie ein, dass die Galaxy Watch Active mit Ausnahme von Alarmen alle Benachrichtigungen stummschaltet und sich der Bildschirm beim Eingang von Benachrichtigungen nicht einschaltet.
- **Kinomodus:** Aktivieren Sie beim Ansehen eines Films den Kinomodus. Alle Alarme und Benachrichtigungen werden stummgeschaltet und der Bildschirm schaltet sich bei eingehenden Benachrichtigungen und bei Alarmen nicht ein. Außerdem werden die Aktivierungsgesten und die dauerhafte Anzeige der Uhr automatisch deaktiviert.
- **Gute-Nacht-Modus:** Aktivieren Sie beim Schlafen den Nachtmodus. Mit Ausnahme der Alarme werden alle Benachrichtigungen stummgeschaltet und der Bildschirm schaltet sich nicht ein, wenn Benachrichtigungen eingehen, während Sie schlafen. Außerdem werden die Aktivierungsgesten und die dauerhafte Anzeige der Uhr automatisch deaktiviert.
- **Bearbeiten der Schnelleinstellungen:** QuickPanel der Galaxy Watch Active bearbeiten.
- **Screenshot:** Bei gedrückter Home-Taste auf dem Bildschirm nach rechts streichen, um eine Bildschirmaufnahme zu erstellen.

## Inhalt zu Ihrer Uhr hinzufügen

Übertragen Sie gespeicherte Audio- und Bilddateien manuell oder automatisch von Ihrem Mobilgerät auf die Galaxy Watch Active.

Starten Sie auf dem Mobilgerät **Galaxy Wearable** und tippen Sie **Start** → **Inhalt zu Ihrer Uhr hinzufügen** an.

- **Musik**

- **Titel hinzufügen:** Audiodateien auswählen und manuell vom Mobilgerät an die Galaxy Watch Active senden.
- **Automatisch synchronisieren:** Zuletzt hinzugefügte Audiodateien mit der Galaxy Watch Active synchronisieren, wenn der Akku zu mehr als 15 % geladen ist.



Wenn mehr als 1 GB an Musikdateien auf der Galaxy Watch Active gespeichert ist, werden Dateien gelöscht, die Sie nicht als Favoriten festgelegt haben. Dabei werden zuerst die ältesten hinzugefügten Musikdateien gelöscht.

- **Zu synchr. Wiedergabeliste:** Wiedergabelisten auswählen, die mit der Galaxy Watch Active synchronisiert werden sollen.



**Zu synchr. Wiedergabeliste** ist nur verfügbar, wenn die Anwendung „Samsung Music“ auf Ihrem Mobilgerät installiert und beim Einschalten der Funktion **Automatisch synchronisieren** aktiviert ist.

- **Bilder**

- **Bilder kopieren:** Bilder auswählen und manuell vom Mobilgerät an die Galaxy Watch Active senden.
- **Automatisch synchronisieren:** Bilder mit der Galaxy Watch Active synchronisieren, wenn der Akku zu mehr als 15 % geladen ist.
- **Begrenzung für Bild:** Anzahl der Bilder auswählen, die vom Mobilgerät an die Galaxy Watch Active gesendet werden können.
- **Zu synchronisierende Alben:** Album mit Bildern auswählen, das mit der Galaxy Watch Active synchronisiert werden soll.



## Senden von SOS-Nachrichten

Legen Sie fest, dass die Galaxy Watch Active eine SOS-Nachricht an den zuvor festgelegten Notfallkontakt sendet, wenn Sie dreimal schnell hintereinander die Home-Taste drücken.

Starten Sie auf dem Mobilgerät die Anwendung **Galaxy Wearable** und tippen Sie **Start** → **Senden von SOS-Nachrichten** und anschließend den Schalter an, um die Funktion zu aktivieren. Weitere Informationen finden Sie unter [SOS-Nachrichten](#).

## Meine Uhr finden

Sie können die Galaxy Watch Active fernsteuern, wenn Sie sie verloren oder verlegt haben.

Starten Sie auf Ihrem Mobilgerät die Anwendung **Galaxy Wearable** und tippen Sie **Start** → **Meine Uhr finden** an.



Damit Sie diese Funktion nutzen können, müssen Sie Ihren Samsung Account zuerst auf dem verbundenen Mobilgerät registrieren.

- **Standort abrufen:** Position der Galaxy Watch Active anzeigen.
- **Sicherheit festlegen:**
  - **Remote-Sperre:** Sperren Sie die Galaxy Watch Active per Fernzugriff, um unberechtigten Zugriff zu verhindern. Sie können diese Funktion nutzen, wenn Ihre Galaxy Watch Active über Bluetooth oder eine Fernverbindung mit einem Mobilgerät verbunden ist. Wenn Ihre Galaxy Watch Active gesperrt ist, verbinden Sie das Mobilgerät über Bluetooth mit der Galaxy Watch Active. Die Sperre wird automatisch aufgehoben.
  - **Uhr zurücksetzen:** Löschen Sie per Fernzugriff alle auf der Galaxy Watch Active gespeicherten persönlichen Informationen. Sobald die Galaxy Watch Active zurückgesetzt wurde, können Sie die Informationen nicht wiederherstellen und die Funktion „Meine Watch suchen“ nicht verwenden.
  - **Reaktivierungssperre:** Stellen Sie ein, dass nach dem Zurücksetzen der Galaxy Watch Active die Samsung Account-Informationen eingegeben werden müssen. Dadurch können andere Ihr Gerät nicht aktivieren, wenn es verloren geht oder gestohlen wird.

## Konto und Sicherung

Wenn Sie Ihren Samsung Account registrieren, können Sie über die Samsung Cloud Daten der Galaxy Watch Active sichern oder wiederherstellen. Sie können über Ihren Samsung Account auch eine Fernverbindung zur Galaxy Watch Active herstellen.

Starten Sie auf dem Mobilgerät die Anwendung **Galaxy Wearable** und tippen Sie **Start** → **Konto und Sicherung** an.

- **Samsung Account:** Fügen Sie Ihren Samsung Account auf der Galaxy Watch Active hinzu.
- **Sichern und Wiederherstellen:** Persönliche Daten, Anwendungsdaten und Einstellungen auf der Galaxy Watch Active sichern. Sie können vertrauliche Informationen sichern und später darauf zugreifen. Sie müssen sich in Ihrem Samsung Account anmelden, um Daten zu sichern oder wiederherzustellen. Weitere Informationen finden Sie unter [Daten der Galaxy Watch Active verwalten](#).
- **Remote-Verbindung:** Einstellen, dass die Galaxy Watch Active eine Fernverbindung zum WLAN-Netzwerk herstellt, wenn keine Bluetooth-Verbindung zwischen den Geräten möglich ist. Um diese Funktion zu verwenden, melden Sie sich in Ihrem Samsung Account an.



Sichern Sie Ihre Daten regelmäßig, indem Sie sie in Samsung Cloud oder auf einem Computer speichern, um sie im Falle von Beschädigungen oder Verlust aufgrund versehentlicher Rücksetzung auf die Werkseinstellungen wiederherstellen zu können.

## Daten der Galaxy Watch Active verwalten

Sichern Sie Ihre persönlichen Daten, Anwendungsdaten und Einstellungen auf der Galaxy Watch Active. Sichern Sie vertrauliche Informationen und greifen Sie später darauf zu oder lassen Sie die Daten der Galaxy Watch Active automatisch sichern.



- Auf der Galaxy Watch Active gespeicherte Musik- und Bilddateien werden nicht gesichert.
- Für die Anwendung Samsung Health werden nur die Aufzeichnungen der letzten 28 Tage auf der Galaxy Watch Active gespeichert. Um gespeicherte Aufzeichnungen anzuzeigen, die mehr als 28 Tage zurückliegen, installieren Sie die Anwendung Samsung Health auf dem verbundenen Mobilgerät und sichern Sie die Daten automatisch.

### Daten sichern

Um die Daten auf der Galaxy Watch Active zu sichern, starten Sie auf dem Mobilgerät die Anwendung **Galaxy Wearable**, tippen Sie **Start** → **Konto und Sicherung** → **Sichern und Wiederherstellen** → **Sicherungseinstellungen** an und wählen Sie das Element aus, das Sie sichern möchten. Tippen Sie anschließend **Jetzt sichern** an. Die Daten werden in der Samsung Cloud gespeichert.

### Daten wiederherstellen

Um auf der Galaxy Watch Active gespeicherte Daten wiederherzustellen, starten Sie auf dem Mobilgerät die Anwendung **Galaxy Wearable**, tippen Sie **Start** → **Konto und Sicherung** → **Sichern und Wiederherstellen** → **Wiederherstellen** an und wählen Sie das Element aus, das Sie wiederherstellen möchten. Tippen Sie anschließend **Jetzt wiederherstellen** an. Die neuesten gesicherten Daten werden wiederhergestellt.

### Daten automatisch sichern

Sie können auf der Galaxy Watch Active gespeicherte Daten automatisch in der Samsung Cloud sichern und jederzeit von anderen Geräten darauf zugreifen. Starten Sie dazu auf Ihrem Mobilgerät die Anwendung **Galaxy Wearable** und tippen Sie **Start** → **Konto und Sicherung** → **Sichern und Wiederherstellen** → **Sicherungseinstellungen** und dann den Schalter **Automatische Sicherung** an, um die Funktion zu aktivieren.

## Telefonestell. synchronisieren

Passen Sie die WLAN-Synchronisierungseinstellungen der Galaxy Watch Active an.

Starten Sie auf dem Mobilgerät die Anwendung **Galaxy Wearable** und tippen Sie **Start** → **Telefonestell. synchronisieren** und anschließend den Schalter **WLAN-Profil synchronisierung** an, um die Funktion zu aktivieren.

Das Mobilgerät wird dann mit der Liste der gespeicherten WLAN-Netzwerke auf der Galaxy Watch Active synchronisiert.

## Eingabehilfe

Konfigurieren Sie verschiedene Einstellungen, um die Eingabe auf der Galaxy Watch Active zu erleichtern.

Starten Sie auf dem Mobilgerät die Anwendung **Galaxy Wearable** und tippen Sie **Start** → **Eingabehilfe** an.

- **Verbesserungen der Sichtbarkeit:** Einstellungen anpassen, um die Eingabehilfen für sehgeschädigte Benutzer zu optimieren.
- **Erweiterte Einstellungen:** Festlegen, dass Sie die Galaxy Watch Active in regelmäßigen Abständen auf nicht gelesene Benachrichtigungen hinweist, und Intervalldauer wählen. Sie können auch einstellen, dass die Eingabehilfemenüs schnell geöffnet werden.

## Info zur Uhr

Rufen Sie den Status der Galaxy Watch Active und weitere Informationen ab. Zudem können Sie die Software der Galaxy Watch Active aktualisieren.

Starten Sie auf dem Mobilgerät die Anwendung **Galaxy Wearable** und tippen Sie **Start** → **Info zur Uhr** an.

- **Akku:** Hier sehen Sie die verbleibende Akkuladung und Nutzungszeit. Außerdem können Sie den Energiesparmodus aktivieren.



Mit der verbleibenden Nutzungszeit wird angezeigt, wie lange der Akku noch hält. Die verbleibende Nutzungszeit kann je nach Geräteeinstellungen und Betriebsbedingungen variieren.

- **Speicher:** Hier sehen Sie, wie viel Speicherplatz auf dem Gerät belegt und wie viel noch frei ist. Um nicht benötigte Dateien zu löschen, tippen Sie **BEREINIGEN** an.



Die tatsächlich verfügbare Kapazität des internen Speichers ist kleiner als angegeben, da das Betriebssystem und die Standardanwendungen Teile des Speichers belegen. Die verfügbare Kapazität ändert sich möglicherweise nach einer Aktualisierung des Geräts.

- **RAM:** Hier sehen Sie, wie viel Arbeitsspeicher auf dem Gerät verwendet wird und wie viel noch frei ist. Um den genutzten Arbeitsspeicher zu verringern und so die Leistung der Galaxy Watch Active zu erhöhen, wählen Sie Anwendungen in der Anwendungsliste aus und tippen Sie **BEREINIGEN** an.
- **Software der Uhr aktualisieren:** Software der Galaxy Watch Active aktualisieren.

- **Rechtliche Informationen:** Rechtliche Informationen zur Galaxy Watch Active anzeigen.
- **Installieren von unbekanntem Apps:** Installation von Anwendungen aus unbekanntem Quellen auf der Galaxy Watch Active zulassen.
- **Gerätenamen:** Namen der Galaxy Watch Active ändern.
- **Geräteinformationen:** Informationen zur Galaxy Watch Active anzeigen (beispielsweise WLAN-MAC-Adresse, Bluetooth-Adresse und Seriennummer).

### Software über Galaxy Wearable-Anwendung aktualisieren

Mithilfe des Firmware-over-the-Air-Diensts (FOTA) kann die Galaxy Watch Active direkt auf die neueste Software aktualisiert werden.

- 1 Starten Sie auf dem Mobilgerät die Anwendung **Galaxy Wearable**.
- 2 Tippen Sie **Start** → **Info zur Uhr** → **Software der Uhr aktualisieren** → **Jetzt aktualisieren** an.
- 3 Tippen Sie **HERUNTERLADEN** an und installieren Sie die neueste Softwareversion auf Ihrem Mobilgerät.
- 4 Lesen Sie die Informationen auf dem Bildschirm und tippen Sie **JETZT INSTALLIEREN** an.  
Die Galaxy Watch Active kopiert die aktualisierte Software von Ihrem Mobilgerät und startet neu.



Wenn das Gerät automatisch nach Aktualisierungen suchen und diese herunterladen soll, tippen Sie den Schalter **Automatisches Update** an, um die Funktion zu aktivieren. Aktualisierungen werden nur heruntergeladen, wenn das Gerät mit einem WLAN-Netzwerk verbunden ist.

### Info zu Galaxy Wearable

Rufen Sie die Versionsinformationen der Anwendung „Galaxy Wearable“ auf.

Starten Sie auf dem Mobilgerät die Anwendung **Galaxy Wearable** und tippen Sie **Start** → **Info zu Galaxy Wearable** an.

## Ziffernblätter

Sie können das Aussehen der auf dem Ziffernblatt angezeigten Uhr ändern.

Starten Sie auf dem Mobilgerät die Anwendung **Galaxy Wearable**, tippen Sie **Ziffernblätter** an und wählen Sie den gewünschten Uhrentyp aus. Der ausgewählte Uhrentyp wird auf das Ziffernblatt angewandt.

Tippen Sie **Anpassen** an, um den Hintergrund zu ändern und die auf dem Ziffernblatt anzuzeigenden Elemente auszuwählen.

## Entdecken

Sie können empfohlene Ziffernblätter und Anwendungen über die Anwendung **Galaxy Store** herunterladen.

Starten Sie auf dem Mobilgerät die Anwendung **Galaxy Wearable** und tippen Sie **Entdecken** an.

Laden Sie die gewünschten Uhrentypen und Anwendungen herunter. Tippen Sie **MEHR** an, um weitere Uhrentypen und Anwendungen zu sehen.

# Galaxy Watch Active verwenden

## Einführung

Die nützlichen Funktionen der Galaxy Watch Active erleichtern Ihren Alltag und überwachen Ihren Gesundheitszustand. Der Anpassungsdienst der Galaxy Watch Active analysiert darüber hinaus Ihr Nutzungsverhalten und Ihren Status, um je nach Position und Standort Dienste und Informationen bereitzustellen.

Nutzen Sie die vielfältigen Funktionen der Galaxy Watch Active.

## Als persönlichen Gesundheitscoach verwenden

Mit der Galaxy Watch Active haben Sie Ihre Gesundheit im Blick. Der Pulssensor misst Ihren Puls und analysiert Ihren Stresspegel und Ihr Schlafmuster. Außerdem können Sie anhand der angegebenen Profildaten einen persönlichen Plan erstellen.



Wenn Sie die Galaxy Watch Active mit einem verbundenen Mobilgerät verwenden, stehen Ihnen zahlreiche weitere Trainings- und Gesundheitsfunktionen zur Verfügung.

## Tagesziel für Aktivitäten erreichen

Gleichen Sie Ihren Fortschritt auf einen Blick mit dem Tagesziel ab, das Sie etwa für die verbrannten Kalorien oder die Dauer des Trainings bzw. der Aktivitäten festgelegt haben, und rufen Sie das eingegebene Profil auf.

Sie können Ihr Tagesziel mit einem Blick auf die Grafik im Widget **Tägliche Aktivität** oder in der Anwendung **Samsung Health** überprüfen. Mit diesen Informationen können Sie außerdem Ihren Gesundheitszustand überwachen und mehr Aktivitäten ausführen, um einen ausgewogenen Tagesablauf zu entwickeln und gesünder zu leben.

Weitere Informationen finden Sie unter [Tägliche Aktivität](#).

## Stress bewältigen und Schlafqualität verbessern

Ein noch genauerer Pulssensor misst kontinuierlich Ihr Stresslevel und Ihr Schlafmuster.

### Stress bewältigen

Sobald die Messung des Stresslevels abgeschlossen ist, können Sie zum Entspannen den Atemanweisungen der Galaxy Watch Active folgen. Tippen Sie nach der Messung des Stresslevels **ATMEN** > an, um durch Atemübungen Stress abzubauen.

### Schlafmuster beobachten

Ihr Schlafmuster wird erfasst und in vier Phasen eingeteilt. Nach dem Aufwachen können Sie morgens Ihr Schlafmuster auf dem Bildschirm für die Schlafaufzeichnung oder im Widget **Schlaf** abrufen. Ihr Schlafmuster finden Sie durch kontinuierliche Beobachtung heraus.

Weitere Informationen finden Sie unter [Schlaf](#).



Das Schlafmuster wird in vier Phasen eingeteilt (wach, REM, leicht, tief), die durch die Analyse Ihrer Bewegungen und Pulsänderungen ermittelt werden. In einem Diagramm sehen Sie die empfohlenen Werte für die jeweils erfassten Schlafphasen, die für Menschen Ihrer Altersgruppe gelten.

## Erweiterte Übungen nutzen

### Verschiedene Trainingsfunktionen verwenden

Die Galaxy Watch Active unterstützt etwa 40 Indoor- und Outdoor-Übungen bzw. -Aktivitäten. Gestalten Sie Ihr Training zu Hause, im Freien oder im Fitnessstudio mit der Galaxy Watch Active effizient. Die Galaxy Watch Active unterstützt Sie dabei, ein festgelegtes Ziel zu erreichen, indem sie die Trainingsdauer, die Entfernung, die Geschwindigkeit, den Puls und den Kalorienverbrauch während des Trainings sorgfältig festhält.

Weitere Informationen zum Starten verschiedener Übungen finden Sie unter [Training](#).

### Mehrere Übungen in einer Trainingseinheit ausführen

Sie können mehrere verschiedene Übungen direkt in einem Training durchführen. Beginnen Sie unverzüglich mit der nächsten Übung, sobald Sie die erste beendet haben.

Weitere Informationen finden Sie unter [Mehrere Übungen ausführen](#).



## Zur intelligenten Planung verwenden

### Informationen zum Tag anzeigen

Nutzen Sie die Galaxy Watch Active an wichtigen Tagen. Sie können Zeitpläne, Erinnerungen, Alarmuhrzeiten und weitere Informationen auf der Uhr abrufen, auch wenn Sie keine entsprechenden Anwendungen ausführen.

Berühren und halten Sie das Ziffernblatt und wischen Sie nach links oder rechts, um den Uhrentyp für **Mein Tag** auszuwählen. Auf dem **Mein Tag**-Ziffernblatt können Sie den Zeitplan für den Tag anzeigen und verwalten.

Folgende Informationen lassen sich auf dem Ziffernblatt anzeigen:

- Im Kalender eingetragener Zeitplan für den Tag
- Als Erinnerungen gespeicherte Elemente
- Alarmuhrzeiten

Weitere Informationen zum Einrichten eines Zeitplans, einer Erinnerung oder eines Alarms finden Sie unter [Kalender](#), [Reminder](#) oder [Alarm](#).



- Sie können nur Informationen zu Zeitplänen oder Alarmen anzeigen, die (ausgehend von der aktuellen Uhrzeit) für einen Zeitraum von 10 Stunden festgelegt wurden.
- Die Informationen zu Alarmen, die auf dem Mobilgerät hinzugefügt wurden, werden nicht auf dem Ziffernblatt angezeigt.

## Alltag verwalten

Die Galaxy Watch Active ermöglicht Ihnen ein bequemes Alltagsleben. Der Anpassungsdienst der Galaxy Watch Active ermittelt Ihre Gewohnheiten und Vorlieben und stellt je nach Standort und Situation geeignete Funktionen bereit. Beginnen und beenden Sie Ihren Tag mit der Galaxy Watch Active. Die Galaxy Watch Active liefert Ihnen jederzeit und überall das, was Sie am dringendsten benötigen.



- Diese Funktion ist verfügbar, sobald Sie die Galaxy Watch Active mit einem Mobilgerät verbinden, das die Anpassungsdienst-Plattform 2.2 oder höher unterstützt. Sobald Sie den Nutzungsbedingungen des Anpassungsdienstes zugestimmt haben, starten Sie die Anwendung **Einstellungen** auf dem Mobilgerät, tippen Sie **Konten und Sicherheit** → **Konten** → **Samsung Account** → **Datenschutz** → **Personalisierter Dienst** an und aktivieren Sie anschließend den Schalter.
- Falls sich die ermittelten Gewohnheiten ändern, passt die Galaxy Watch Active die Bereitstellung der Dienste und Funktionen an das geänderte Muster an.

## Zweimal täglich Informationen erhalten

Erhalten Sie morgens nach dem Aufwachen und abends vor dem Schlafengehen die Informationen, die Sie für den Tag benötigen.

Tippen Sie auf dem Anwendungsbildschirm  (**Einstellungen**) → **Erweitert** → **Daily Briefing** → **Briefings automatisch erhalten** und anschließend den Schalter an, um die Funktion zu aktivieren.

Nach dem Aufwachen teilt Ihnen die Galaxy Watch Active wichtige Termine und das Wetter für den Tag mit. Bevor Sie schlafen gehen, informiert Sie die Galaxy Watch Active über Ihren Trainingsstatus, das Wetter für den nächsten Tag sowie über unerledigte Erinnerungen.

Weitere Informationen zum Einrichten eines Zeitplans oder einer Erinnerung, über die Sie informiert werden möchten, finden Sie unter [Kalender](#) oder [Reminder](#).



Auf Wunsch können Sie auch zweimal täglich Briefings erhalten. Tippen Sie auf dem Anwendungsbildschirm  (**Einstellungen**) → **Erweitert** → **Daily Briefing** → **Briefing-Zeiten festlegen** und dann den Schalter an, um die Funktion zu aktivieren. Tippen Sie anschließend **Briefing-Zeiten** an, um den Zeitpunkt, zu dem Sie informiert werden möchten, festzulegen. Diese Funktion ist jedoch nur verfügbar, wenn Sie zuvor die Funktion **Briefings automatisch erhalten** deaktivieren.

## Empfohlene Anwendungen nach Ort und Zeit starten

Starten Sie Ihre Lieblingsanwendungen ganz einfach über Widgets. Die Galaxy Watch Active analysiert Ihr Nutzungsverhalten nach Zeit und Ort und fügt so automatisch dem Widget für die **Apps** Ihre Lieblingsanwendungen hinzu, die Sie zu bestimmten Zeiten oder an bestimmten Orten verwendet haben.

Beispielsweise werden dem Widget automatisch häufig verwendete Karten- oder Transportanwendungen und Ihre Musik-App hinzugefügt, wenn Sie während der Stoßzeit an einer Bushaltestelle ankommen.

Wischen Sie auf dem Ziffernblatt nach links und starten Sie über das Widget **Apps** automatisch hinzugefügte Anwendungen.

## Nachtmodus für angenehmeren Schlaf aktivieren

Die Galaxy Watch Active erinnert Sie vor Ihrer Schlafenszeit daran, ins Bett zu gehen. Aktivieren Sie den Nachtmodus, der für die Verbesserung des Schlafs optimiert wurde.

Tippen Sie auf dem Anwendungsbildschirm  (**Einstellungen**) → **Erweitert** → **Modus „Gute Nacht“** und anschließend den Schalter an, um die Funktion zu aktivieren. Befolgen Sie beim Eintreffen der Benachrichtigung zum Aktivieren des Nachtmodus die Anweisungen auf dem Display.

Damit der Nachtmodus automatisch aktiviert wird, tippen Sie den Schalter **Beim Schlafen nutz.** an. Sie erhalten 30 Minuten vor der automatischen Aktivierung des Nachtmodus eine Benachrichtigung.

Die folgenden Funktionen werden deaktiviert:

- Alle Vibrationsbenachrichtigungen außer Alarme
- Bildschirm bei Benachrichtigungseingang einschalten
- Die dauerhafte Anzeige der Uhr
- Die Aktivierungsgeste

Der Nachtmodus wird automatisch deaktiviert, sobald Sie aufwachen.

## Dual-Uhr im Ausland verwenden

Wenn Sie sich auf (Geschäfts-)Reisen im Ausland befinden, erkennt die Galaxy Watch Active automatisch die andere Zeitzone und schlägt vor, zur Dual-Uhr-Anzeige zu wechseln, damit sowohl die lokale Uhrzeit als auch die Zeit in Ihrem Heimatland angezeigt wird. Zur Verwendung der Dual-Uhr-Funktion folgen Sie den Benachrichtigungen zur Änderung des Uhrentyps.



Diese Funktion ist verfügbar, sobald Sie die Galaxy Watch Active mit einem Mobilgerät verbinden, das die Anpassungsdienst-Plattform 2.2 oder höher unterstützt. Sobald Sie den Nutzungsbedingungen des Anpassungsdienstes zugestimmt haben, starten Sie die Anwendung **Einstellungen** auf dem Mobilgerät, tippen Sie **Konten und Sicherung** → **Konten** → **Samsung Account** → **Datenschutz** → **Personalisierter Dienst** an und aktivieren Sie anschließend den Schalter.

## Erinnerungen bequem erstellen

Erstellen Sie bequem eine Erinnerung per Spracheingabe oder lassen Sie sich über die Erinnerungen für den Tag informieren.

### Erinnerungen per Spracheingabe erstellen

Speichern Sie eine Erinnerung ganz einfach per Spracheingabe.

Sagen Sie beispielsweise: „Um 3 Uhr meine Mutter anrufen“ und legen Sie eine Erinnerung an. Um 3 Uhr werden Sie daran erinnert, dass Sie Ihre Mutter anrufen sollten.

Weitere Informationen zum Erstellen von Erinnerungen finden Sie unter [Erinnerungen erstellen](#).

# Anhang

## Rat und Hilfe bei Problemen

Bitte sehen Sie sich die folgenden möglichen Problembhebungen an, bevor Sie sich an ein Servicezentrum von Samsung wenden. Unter Umständen sind nicht alle beschriebenen Situationen für Ihre Galaxy Watch Active relevant.

### Die Galaxy Watch Active lässt sich nicht einschalten

Ist der Akku vollständig entladen, lässt sich die Galaxy Watch Active nicht einschalten. Laden Sie den Akku vollständig auf, bevor Sie die Galaxy Watch Active einschalten.

### Der Touchscreen reagiert langsam oder fehlerhaft

- Wenn Sie am Touchscreen einen Bildschirmschutz oder optionales Zubehör angebracht haben, funktioniert der Touchscreen möglicherweise nicht richtig.
- Wenn Sie Handschuhe tragen, Ihre Hände beim Antippen des Touchscreens schmutzig sind oder Sie den Touchscreen mit einem spitzen Gegenstand oder den Fingerspitzen antippen, funktioniert der Touchscreen möglicherweise nicht richtig.
- Durch Feuchtigkeit oder Kontakt mit Wasser können Fehlfunktionen des Touchscreens verursacht werden.
- Starten Sie die Galaxy Watch Active neu, um vorübergehende Softwarefehler zu beheben.
- Vergewissern Sie sich, dass auf der Galaxy Watch Active die neueste Softwareversion installiert ist.
- Sollte der Touchscreen Kratzer oder Beschädigungen aufweisen, suchen Sie ein Samsung-Servicezentrum auf.

## Die Galaxy Watch Active reagiert nicht oder weist Fehler auf

Probieren Sie folgende Lösungsvorschläge aus. Besteht das Problem weiterhin, wenden Sie sich an ein Samsung-Servicezentrum.

### Galaxy Watch Active neu starten

Wenn die Galaxy Watch Active nicht mehr reagiert oder abstürzt, müssen möglicherweise Anwendungen geschlossen und das Gerät aus- und dann wieder eingeschaltet werden.

### Neustart erzwingen

Wenn die Galaxy Watch Active nicht reagiert, halten Sie die Home-Taste (Ein-/Aus-Taste) mindestens 7 Sekunden lang gedrückt, um das Gerät neu zu starten.

### Galaxy Watch Active zurücksetzen

Falls diese Vorschläge das Problem nicht beheben, setzen Sie das Gerät auf die Werkseinstellungen zurück.

Tippen Sie auf dem Anwendungsbildschirm  (**Einstellungen**) → **Allgemein** → **Zurücksetzen an**. Erstellen Sie vor dem Zurücksetzen auf die Werkseinstellungen unbedingt eine Sicherungskopie aller wichtigen Daten, die auf der Galaxy Watch Active gespeichert sind.

## Die Galaxy Watch Active wird nicht von anderen Bluetooth-Geräten erkannt

- Stellen Sie sicher, dass die drahtlose Bluetooth-Funktion auf der Galaxy Watch Active aktiviert ist.
- Setzen Sie die Galaxy Watch Active zurück und versuchen Sie es erneut.
- Stellen Sie sicher, dass sich die Galaxy Watch Active und das andere Bluetooth-Gerät innerhalb der Bluetooth-Verbindungsreichweite (10 m) befinden. Der Abstand kann je nach Umgebung variieren, in der die Geräte verwendet werden.

Lässt sich das Problem durch o. g. Schritte nicht beheben, wenden Sie sich an ein Samsung Servicezentrum.

## Es besteht keine Bluetooth-Verbindung oder die Verbindung zwischen der Galaxy Watch Active und dem Mobilgerät wird unterbrochen

- Die Bluetooth-Funktion muss auf beiden Geräten aktiviert sein.
- Zwischen den Geräten sollten sich keine Hindernisse wie Wände oder elektrische Geräte befinden.
- Stellen Sie sicher, dass die neueste Version der Galaxy Wearable-Anwendung auf dem Mobilgerät installiert ist. Aktualisieren Sie gegebenenfalls die Anwendung „Galaxy Wearable“ auf die neueste Version.
- Stellen Sie sicher, dass sich die Galaxy Watch Active und das andere Bluetooth-Gerät innerhalb der Bluetooth-Verbindungsreichweite (10 m) befinden. Der Abstand kann je nach Umgebung variieren, in der die Geräte verwendet werden.
- Starten Sie beide Geräte neu und öffnen Sie die Galaxy Wearable-Anwendung auf dem Mobilgerät erneut.

## Anrufe werden nicht verbunden

- Stellen Sie sicher, dass die Galaxy Watch Active über Bluetooth mit einem Mobilgerät verbunden ist. Wenn die Galaxy Watch Active per Fernverbindung mit dem Mobilgerät verbunden ist, können Sie keine eingehenden Anrufe annehmen.
- Stellen Sie sicher, dass die Anrufsperrung für die Telefonnummer des eingehenden Anrufs auf dem Mobilgerät nicht aktiviert ist.
- Prüfen Sie, ob der Nicht-stören-, Nacht- oder Kinomodus aktiviert ist. Wenn einer der Modi aktiviert ist, schaltet sich der Touchscreen bei eingehenden Anrufen nicht ein. Drücken Sie die Home-Taste oder die Zurück-Taste, um den Bildschirm einzuschalten und den eingehenden Anruf zu prüfen.

## Das Akkusymbol ist leer

Der Akku ist schwach. Laden Sie den Akku auf.

## **Der Akku lädt nicht ordnungsgemäß (bei Verwendung eines von Samsung zugelassenen Ladegeräts)**

- Verbinden Sie die Galaxy Watch Active mit dem induktiven Ladegerät und schließen Sie die Schale ordnungsgemäß an das Ladegerät an.
- Besuchen Sie ein Samsung-Servicezentrum und lassen Sie den Akku ersetzen.

## **Der Akku entlädt sich schneller als nach dem Kauf**

- Wenn Sie die Galaxy Watch Active oder den Akku sehr niedrigen oder sehr hohen Temperaturen aussetzen, verringert sich möglicherweise die Kapazität.
- Durch die Verwendung einiger Anwendungen wird der Akkuverbrauch erhöht.
- Der Akku ist ein Verbrauchsgegenstand und die Kapazität verringert sich im Laufe der Zeit.

## **Die Galaxy Watch Active ist heiß**

Die Galaxy Watch Active erwärmt sich möglicherweise stark, wenn Sie Anwendungen nutzen, die viel Strom benötigen, oder wenn auf der Galaxy Watch Active Anwendungen über längere Zeit aktiv sind. Dies ist normal und wirkt sich nicht auf die Lebensdauer oder Leistung der Galaxy Watch Active aus.

Falls sich die Galaxy Watch Active überhitzt oder länger heiß ist, sollten Sie das Gerät eine Zeit lang nicht verwenden. Erhitzt sich die Galaxy Watch Active weiterhin stark, wenden Sie sich an ein Servicezentrum von Samsung.

## **Die Galaxy Watch Active kann den aktuellen Standort nicht ermitteln**

Die Galaxy Watch Active verwendet die Standortinformationen Ihres Mobilgeräts. GPS-Signale werden an einigen Orten möglicherweise gestört, z. B. in Gebäuden. Legen Sie für das Mobilgerät fest, dass es Ihren aktuellen Standort über WLAN ermittelt.

## **Auf der Galaxy Watch Active gespeicherte Daten wurden gelöscht**

Erstellen Sie immer eine Sicherungskopie aller wichtigen Daten, die auf der Galaxy Watch Active gespeichert sind. Andernfalls können Sie die Daten nicht wiederherstellen, falls sie beschädigt oder gelöscht werden. Samsung ist nicht für den Verlust von Daten verantwortlich, die auf der Galaxy Watch Active gespeichert sind.



## Zwischen dem Gehäuse und der Galaxy Watch Active befindet sich eine kleine Lücke

- Diese Lücke ist ein wichtiges Herstellungsmerkmal. Einige Teile bewegen sich möglicherweise ganz leicht oder vibrieren.
- Mit der Zeit kann die Reibung zwischen den Teilen dazu führen, dass diese Lücke etwas größer wird.

## Im Speicher der Galaxy Watch Active ist nicht ausreichend freier Speicherplatz verfügbar

Löschen Sie nicht benötigte Daten, beispielsweise im Zwischenspeicher, mit der Galaxy Wearable-Anwendung oder entfernen Sie nicht verwendete Anwendungen oder Dateien manuell, um Speicherplatz freizugeben.

## Akku entfernen

- **Wenden Sie sich an ein autorisiertes Servicecenter, wenn der Akku entnommen werden soll. Eine Anleitung zum Entfernen des Akkus erhalten Sie unter [www.samsung.com/global/ecodesign\\_energy](http://www.samsung.com/global/ecodesign_energy)**
- Aus Sicherheitsgründen **dürfen Sie nicht versuchen, den Akku zu entnehmen**. Wird der Akku nicht ordnungsgemäß entfernt, kann dies zu Schäden an Akku und Gerät, zu Verletzungen und/oder zu einer Beeinträchtigung der Sicherheit des Geräts führen.
- Samsung ist nicht für Schäden oder Verluste haftbar (ob vertragsbezogen oder in Bezug auf unerlaubte Handlungen, einschließlich Fahrlässigkeit), die durch das Nichtbefolgen dieser Warnungen und Anweisungen entstehen, außer bei Tod oder Verletzung infolge von Fahrlässigkeit seitens Samsung.

## Copyright

Copyright © 2019 Samsung Electronics

Dieses Handbuch ist durch internationale Copyright-Gesetze geschützt.

Dieses Handbuch darf weder als Ganzes noch in Teilen ohne vorherige schriftliche Genehmigung von Samsung Electronics reproduziert, vertrieben, übersetzt oder in anderer Form oder mit anderen Mitteln elektronischer oder mechanischer Art übertragen werden, wozu auch das Fotokopieren, Aufzeichnen oder Speichern in jeglicher Art von Informationsspeicher- und -abrufsystem zählt.

## Marken

- SAMSUNG und das SAMSUNG-Logo sind eingetragene Marken von Samsung Electronics.
- Bluetooth® ist eine weltweit eingetragene Marke von Bluetooth SIG, Inc.
- Wi-Fi®, Wi-Fi Protected Setup™, Wi-Fi Direct™, Wi-Fi CERTIFIED™ und das Wi-Fi-Logo sind eingetragene Marken der Wi-Fi Alliance.
- Alle weiteren Marken und Copyrights sind Eigentum ihrer jeweiligen Besitzer.